

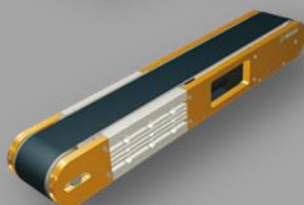

## Návod na používanie Dopravné systémy

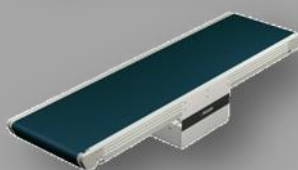
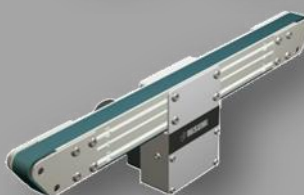
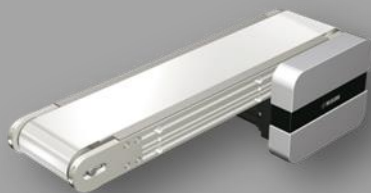
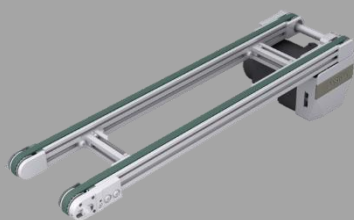

**Pred prvým uvedením do prevádzky si bezpodmienečne prečítajte návod na používanie!**

**Dodržiavajte bezpečnostné upozornenia a pokyny!**

**Návod si odložte pre budúce použitie! Táto dokumentácia sa neaktualizuje!**

**Toto je preklad originálneho návodu na používanie  
MISUMI Europa GmbH  
SLOVENČINA – február 2022**



Tento návod na používanie je podľa ES smernice o strojových zariadeniach súčasťou technickej dokumentácie stroja.

Tento návod na obsluhu zodpovedá „smernici Európskeho parlamentu a Rady 2006/42/ES o aproximácii právnych predpisov členských štátov týkajúcich sa strojových zariadení“ (Smernica o strojových zariadeniach), prílohe I, bodu 1.7.4. pre úplné stroje a prílohe VI pre neúplné stroje.

ES vyhlásenie o zhode, príp. ES vyhlásenie o začlenení sa nachádza v prílohe tohto návodu na obsluhu.

Tento návod na používanie je určený zodpovednému pracovníkovi závodu, ktorý ho musí poskytnúť personálu zodpovednému za inštaláciu, zapojenie, používanie a údržbu zariadenia.

Zodpovedná osoba sa musí presvedčiť, že návod na používanie a informácie obsiahnuté v priložených dokumentoch si personál prečíta a porozumie im. Návod na používanie sa musí uchovávať na známom a ľahko prístupnom mieste a aj pri najmenších pochybnostiach musí byť použitý ako pomocník.

## Impressum

Výrobca nepreberá žiadnu záruku za zranenia osôb, zvierat alebo poškodenie vecí, ako aj za škody na samotnom stroji, vzniknuté následkom neodborného použitia, nerešpektovania alebo nedostatočného rešpektovania bezpečnostných kritérií obsiahnutých v tomto návode na montáž, príp. škody spôsobené modifikáciou tohto zariadenia alebo použitím nevhodných náhradných dielcov.

Autorské právo na tento návod na používanie má výhradne spoločnosť







alebo právny nástupca spoločnosti.

Tento návod na používanie sa smie rozmnožovať alebo poskytnúť tretím stranám len na základe písomného súhlasu. To isté platí aj pre prípad kopírovania alebo postúpenia len častí tohto návodu na používanie. Rovnaké podmienky sú platné pre postúpenie návodu na používanie v digitálnej forme.

Stav: február 2022

## Piktogramy a signálne slová

V tejto dokumentácii sa používajú nasledovné symboly a signálne slová. Príslušné bezpečnostné upozornenie je klasifikované podľa kombinácie piktogramu a signálneho slova. Symbol sa môže meniť podľa typu nebezpečenstva.

	Symbol	Signálne slovo	Vysvetlenie
Smrť		<b>Nebezpečenstvo</b>	Toto signálne slovo musí byť použité v prípade, ak môže nastať smrť alebo nevyliciteľné poškodenia zdravia pri nedodržaní upozornenia na nebezpečenstvo.
Zranenie Materiálne škody		<b>Výstraha</b>	Toto signálne slovo upozorňuje na zranenia osôb alebo poškodenia majetku, vrátane rizika zranení, nehôd a ohrozenia zdravia.
		<b>Opatrne</b>	Toto signálne slovo upozorňuje na nebezpečenstvo poškodenia majetku. Okrem toho tu existuje nízke riziko poranenia.
Žiadne poškodenia		<b>Pozor</b>	Toto signálne slovo môže byť použité len vtedy, keď sa nemôžu vyskytnúť žiadne poškodenia zdravia. Vystríha pred funkčnými poruchami a je umiestnené bez symbolu, keďže stupeň nebezpečenstva je veľmi nízky.
		<b>Dôležité</b>	Toto signálne slovo poukazuje na zjednodušenie ovládania a krížové odkazy. Vylučuje akékoľvek nebezpečenstvo vecných škôd alebo riziko poranení, preto je umiestnené bez výstražného symbolu.

## Cieľová skupina

Návod na používanie je adresovaný personálu s nasledovnými oblasťami kompetencií:

Oblasť práce	Kompetencia
Preprava	odborný personál
Montáž/ inštalácia/ demontáž/ uvedenie do prevádzky	odborný personál
Prevádzka/ vyradenie z prevádzky	poučený personál
Príprava	odborný personál
Servis a údržba	odborný personál
Odstánenie porúch	odborný personál

Definícia podľa EN 60204-1:

### Poučený personál:

Osoba, ktorá bola poučená odborným pracovníkom o úlohách, ktoré jej boli zverené a možných nebezpečenstvách pri neodbornom správaní a v prípade potreby na tieto účely zacvičená a poučená o potrebných ochranných zariadeniach a bezpečnostných opatreniach.

### Odborný personál:

Osoba, ktorá na základe svojho odborného vzdelania, poznatkov a skúseností, ako aj na základe platných noriem dokáže posúdiť jej zverené úlohy a rozpoznať možné nebezpečenstvá.

## Archivovanie

- Návod na používanie ako časť technickej dokumentácie musí výrobca archivovať ako dôkazový dokument minimálne 10 rokov!
- Návod uchovávať vždy poruke!

## Rozsah platnosti ES vyhlásenia o zhode/vyhlásenia o začlenení

Tento návod na obsluhu platí pre prepravné systémy opísané v kapitole 1 od strany 2 s uvedenými konfiguračnými možnosťami.

Prepravné systémy spoločnosti MISUMI Europa GmbH sú dodávané s označením CE a ES vyhlásením o zhode. Pri individuálnych požiadavkách zákazníkov dodá spoločnosť MISUMI Europa GmbH aj prepravné systémy bez pohonu a/alebo bez prepravného remeňa!

V prílohe, kapitola 11, tohto návodu na obsluhu sa z tohto dôvodu nachádza nielen ES vyhlásenie o zhode pre úplné stroje, ale aj ES vyhlásenie o začlenení pre neúplné stroje.

## Rozsah platnosti ES vyhlásenia o zhode

ES vyhlásenie o zhode platí pre kompletné prepravné systémy (s pohonom a remeňom), ako aj pre prepravné systémy bez remeňa, za zohľadnenia požiadaviek v kapitolách 4.4 a 8.2. Prepravné systémy majú označenie CE.

## Rozsah platnosti ES vyhlásenia o začlenení

ES vyhlásenie o začlenení platí pre prepravné systémy bez pohonu. Prepravné systémy nemajú označenie CE.

<b>1. Identifikácia.....</b>	<b>2</b>	4.3.23	CVSEE	23	
1.1	Systém čísel výrobkov spoločnosti MISUMI	2	4.3.24	CVSFE	23
1.2	Použitie v súlade s určením	3	4.3.25	CVSXE	24
1.3	Použitie v rozpore s určením	3	4.3.26	CVSYE	24
<b>2. Všeobecné pokyny .....</b>	<b>4</b>	4.3.27	CVSFAE	25	
2.1	Záruka a ručenie	4	4.3.28	CVSFBE	25
2.2	Ciele návodu na používanie	4	4.3.29	CVSFCE	26
2.3	Symboly	4	4.3.30	CVSFDE	26
2.3.1	Príkazové značky	4	4.3.31	CVSJAE	27
2.3.2	Výstražné značky	4	4.3.32	CVSMAE	27
2.3.3	Zákazové značky	4	4.3.33	CVLP AE	28
2.3.4	Značky pre nebezpečenstvá	4	4.3.34	CVMAE	28
<b>3. Bezpečnostné pokyny .....</b>	<b>5</b>	4.3.35	CVMBE	29	
3.1	Oblasť platnosti	5	4.3.36	CVSTCE	29
3.1.1	Povinnosti	5	4.3.37	CVSTRE	30
3.1.2	Povinnosti prevádzkovateľa	5	4.3.38	CVGTAE	30
3.1.3	Povinnosti personálu obsluhy	6	4.3.39	CVGTBE	31
3.2	Nebezpečenstvá/zvyškové nebezpečenstvá	6	4.3.40	CVGTNE	31
3.2.1	Nebezpečenstvá – emisie	7	4.3.41	CVGTPE	32
3.2.2	Nebezpečenstvá pôsobením mechanickej energie	7	4.3.42	CVSPA E	32
3.3	Núdzové situácie	8	4.3.43	CVSSAE	33
<b>4. Konštrukcia a činnosť .....</b>	<b>9</b>	4.3.44	CVDSAE	33	
4.1	Technické údaje	9	4.3.45	CVDSBE	34
4.2	Prehľad dopravníkov	9	4.3.46	CVSPCE	34
4.2.1	Montážne varianty hnacieho motora	9	4.4	Prehľad pásov	35
4.2.2	Remeňový dopravník	9	4.4.1	Technické údaje – pásy	35
4.2.3	Reťazový dopravník	10	4.4.2	Výmena remeňov/plastových reťazí	38
4.2.4	Dopravník s ozubenými remeňmi	10	4.5	Komponenty – elektri ka/riadenie	41
4.3	Konfigurácie prepravných systémov	10	4.5.1	Hnací motor	41
4.3.1	SVKAE	12	4.5.2	Elektrický regulátor počtu otáčok	41
4.3.2	SVKBE	12	4.6	Ochranné kryty	42
4.3.3	SVKNE	13	4.7	Často kladené otázky (FAQ)	42
4.3.4	SVKRE	13	<b>5. Preprava, montáž, zapojenie.....</b>	<b>43</b>	
4.3.5	GVHAE	14	5.1	Preprava	43
4.3.6	GVFAE	14	5.2	Montáž	43
4.3.7	GVHNE	15	5.2.1	Vybalenie a inštalácia	43
4.3.8	GVFNE	15	5.2.2	Vyrovnanie dopravného systému	44
4.3.9	GV TSAE	16	5.3	Prevádzkové podmienky	44
4.3.10	GV TSNE	16	5.4	Zapojenie	44
4.3.11	GVTWAUE	17	5.4.1	Miesta zapojenia na stroji	45
4.3.12	GVTWASE	17	5.5	Schémy zapojenia	47
4.3.13	GVTWNUE	18	5.5.1	Výrobca motora A (motor Panasonic)	47
4.3.14	GVTWNSE	18	5.5.2	Výrobca motora B (motor Oriental)	48
4.3.15	CVGAE	19	5.6	Pripojenie cudzieho pohonu	49
4.3.16	CVGCE	19	5.6.1	Maximálny dovolený krútiaci moment	49
4.3.17	CVGNE	20	5.6.2	Maximálna dovolená prepravná rýchlosť	49
4.3.18	CVGRE	20	5.6.3	Rozmery hnacieho motora	49
4.3.19	CVGBE	21	5.6.4	Adaptérové dosky hnacieho motora	51
4.3.20	CVGDE	21	<b>6. Obsluha.....</b>	<b>52</b>	
4.3.21	CVGPE	22	6.1	Uvedenie do prevádzky	52
4.3.22	CVGWE	22	6.2	Kontrola funkcií pred prevádzkou	52
			6.3	Zapnutie dopravného systému	52
			<b>7. Vyradenie z prevádzky .....</b>	<b>53</b>	

7.1	Vypnutie dopravného systému	53
7.2	Odstavenie stroja	53
7.3	Uskladnenie stroja	53
7.4	Likvidácia stroja	54
<b>8.</b>	<b>Výbava a príslušenstvo .....</b>	<b>55</b>
8.1	Výmena pohonu	55
8.2	Výmena pásu	55
8.2.1	Výmena pásu – čelný pohon	56
8.2.2	Výmena pásu – stredový pohon	57
8.2.3	Výmena pásu – integrovaný pohon	58
8.3	Oprava nerovného pohybu pásu	58
8.3.1	Oprava nerovného pohybu pásu – dopravník s čelným pohonom	58
8.3.2	Oprava nerovného pohybu pásu – dopravník so stredovým pohonom	59
8.3.3	Oprava nerovného pohybu pásu – dopravník s integrovaným pohonom	59
8.4	Napnutie remeňa	59
8.5	Opätovné uvedenie do prevádzky	59
8.6	Príslušenstvo	60
8.6.1	Stolové stojany	60
8.6.2	Montážne držiaky (podpery)	60
8.6.3	Kovové vodiace lišty	60

8.6.4	Plastové vodiace lišty	60
8.6.5	Držiaky vodiacich lišt	60
8.6.6	Prechodové valce	61
8.6.7	Plastové kryty	61
8.7	Náhradné dielce	61
8.8	Objednávka	61
<b>9.</b>	<b>Údržba .....</b>	<b>62</b>
9.1	Čistenie dopravného systému	63
9.2	Zabalenie častí stroja	63
9.3	Pokyny na údržbu	63
9.4	Ukončenie údržbových prác	64
<b>10.</b>	<b>Odstránenie porúch.....</b>	<b>65</b>
10.1	Postup pri prevádzkových poruchách	65
10.2	Odstránenie porúch	65
10.3	Často kladené otázky (FAQ)	66
<b>ES</b>	<b>vyhlásenie o zhode.....</b>	<b>67</b>
<b>ES</b>	<b>vyhlásenie o začlenení .....</b>	<b>68</b>

## 1. Identifikácia

<b>Označenie</b>	Dopravné systémy* <ul style="list-style-type: none"> <li>Prepravny systém (kompletný)</li> <li>Prepravny systém bez pohonu</li> <li>Prepravny systém bez remeňa</li> <li>Prepravny systém bez pohonu/bez remeňa</li> </ul>
<b>Rok výroby</b>	2022
<b>Životnosť</b>	<ul style="list-style-type: none"> <li>10 000 hod.: Typicky 5 rokov (8 h/deň, 5 dní/týždeň pri konštantnom zaťažení) za normálnych prevádzkových podmienok.</li> <li>Zvýšené zaťaženie, znečistenie, oder alebo teplo môžu tieto hodnoty negatívne ovplyvniť!</li> </ul>
<b>Výrobca</b>	MISUMI Europa GmbH Franklinstraße 61–63 D-60486 Frankfurt am Main Germany
<b>E-mail</b>	Mail.tech@misumi-europe.com
<b>Web</b>	www.misumi-europe.com

\* Tento návod na obsluhu platí rovnako pre rôzne konfigurácie prepravných systémov! Na rozdiely v rozsahu platnosti sa v danom prípade upozorní na začiatku príslušnej kapitoly!

### 1.1 Systém čísel výrobkov spoločnosti MISUMI

Čísla výrobkov spoločnosti MISUMI obsahujú v kódovanom tvare základné technické rozmery a charakteristické hodnoty prepravného systému.

**XXXX-100-1000-25-TA230-IM-25-H-C**

XXXX	Typové označenie dopravníka
100	Šírka v mm
1000	Dĺžka v mm
25	Výkon motora vo W
TA230	Indikátor prevádzkového napätia vo V
IM/SCM	Indikátor regulačného variantu
25	Indikátor prevodového pomeru
H	Indikátor špecifikácie remeňa
C	Indikátor výrobcu motora

Zodpovedajúc konfigurácii prepravného systému sa odlišujú aj čísla výrobkov. V nasledujúcom texte je exemplárne popísaná logika kódovania.

### Prepravny systém (kompletný)

#### SVKAE-100-500-25-TA230-SCM-12.5-H-B

SVKAE	Typové označenie dopravníka
100	Šírka v mm
500	Dĺžka v mm
25	Výkon motora vo W
TA230 (230V/50 Hz)	Prevádzkové napätie vo V
SCM	Regulačný variant
(regulačný motor)	
12,5	Prevodový pomer prevodovky
H	Špecifikácia remeňa
B (Oriental motor)	Výrobca motora

### Prepravny systém bez pohonu

#### SVKAE-100-500-25-[NV]-[NM]-[NH]-H-[R]\*

SVKAE	Typové označenie dopravníka
100	Šírka v mm
500	Dĺžka v mm
25	Výkon motora vo W
-	Prevádzkové napätie vo V
-	Regulačný variant
-	Prevodový pomer prevodovky
H	Špecifikácia remeňa
-	Výrobca motora

\* bez motora, bez hlavice prevodovky, bez tesných pier

### Prepravny systém bez remeňa

#### SVKAE-100-500-25-TA230-SCM-12.5-[J]-B

SVKAE	Typové označenie dopravníka
100	Šírka v mm
500	Dĺžka v mm
25	Výkon motora vo W
TA230 (230V/50 Hz)	Prevádzkové napätie vo V
SCM	Regulačný variant
(regulačný motor)	
12,5	Prevodový pomer prevodovky
-	Špecifikácia remeňa
B (Oriental motor)	Výrobca motora

### Prepravny systém bez pohonu/bez remeňa

#### SVKAE-100-500-25-[NV]-[NM]-[NH]-[J]-[R]

SVKAE	Typové označenie dopravníka
100	Šírka v mm
500	Dĺžka v mm
25	Výkon motora vo W
-	Prevádzkové napätie vo V
-	Regulačný variant
-	Prevodový pomer prevodovky
-	Špecifikácia remeňa
-	Výrobca motora

## 1.2 Použitie v súlade s určením

Dopravné systémy slúžia výlučne na lineárnu prepravu pevného tovaru, ktorý zodpovedá špecifickej nosnosti a materiálovým vlastnostiam príslušného pásu v definovanom dopravnom smere. Dopravovaný tovar sa nanesie na dopravný systém a prepraví sa po celej dĺžke pásu.

U prepravných systémov, ktoré sa dodali bez prepravného remeňa, patrí k použitiu podľa určenia, aby sa tieto nikdy neuvádzali do chodu bez zabudovaného prepravného remeňa. Použitý remeň je buď originálny diel príslušenstva spoločnosti MISUMI alebo prepravný remeň, ktorého technické špecifikácie (pozri k tomu kapitolu 4.4, od strany 35) zodpovedajú originálnym prepravným remeňom spoločnosti MISUMI.

U prepravných systémov, ktoré sú dodané bez hnacieho motora, patrí k použitiu podľa určenia to, aby zo strany prevádzkovateľa poskytnuté hnacie motory zodpovedali technickým špecifikáciám uvedeným v kapitole 4.5.1, od strany 41.

Dopravné systémy sú určené výlučne na používanie v nevybušnom prostredí.

Iné alebo rozšírené použitie stroja sa považuje za používanie v rozpore s predpismi a tým za neschválené. V tomto prípade môže byť ohrozená bezpečnosť a jej ochrana. Za takto vzniknuté škody spoločnosť MISUMI Europa GmbH neručí.

K používaniu v súlade s určením patrí tiež:

- dodržiavanie všetkých pokynov návodu na používanie
- dodržiavanie všetkých bezpečnostných pokynov
- dodržiavanie úkonov v rámci inšpekcie a údržby

## 1.3 Použitie v rozpore s určením

Použitie v rozpore s určením, ktoré môže viesť k nebezpečenstvám pre používateľa, tretie osoby alebo pre stroje, je pre všetky režimy prevádzky nasledovné:

- použitie dopravných systémov a ich elektrickej výbavy v rozpore s určeným použitím (1.2),
- privádzanie neschváleného prepravovaného materiálu, ako napr. piesku, štrku a všetkých ostatných granulovaných prepravovaných materiálov, a/alebo nosičov obrobkov, ktorých tvar a rozmer sa odlišuje od tvaru a rozmeru určeného pre prepravné systémy,
- prevážanie osôb alebo zvierat,
- používanie dopravných systémov v reverznom režime,
- používanie dopravných systémov mimo fyzikálnych medzí opísaných v kapitole „Prevádzkové podmienky“ na strane 44,
- zmena ovládacieho softvéru bez predchádzajúcej dohody so spoločnosťou MISUMI Europa GmbH,
- zmeny na prepravných systémoch, ako aj nadstavby a prestavby bez predchádzajúcich konzultácií s firmou MISUMI Europa GmbH,
- používanie dopravných systémov v rozpore s ustanoveniami návodu na používanie týkajúcimi sa

bezpečnostných pokynov, inštalácie, prevádzky, údržby a servisu, prípravy zariadenia a porúch,

- premostovanie alebo vyradenie bezpečnostných a ochranných opatrení dopravných systémov z prevádzky,
- používanie zariadenia pri/so zjavnými poruchami,
- opravy, čistiace a servisné práce vykonávané bez vypnutia dopravných systémov.

### VÝSTRAHA



#### Nebezpečenstvo následkom neodborného použitia

Hrozí nebezpečenstvo (porucha prevádzky, zranenia) následkom nevhodného použitia stroja.

Stroj používajte výlučne na účely v súlade s určeným použitím!

### VÝSTRAHA



#### Nebezpečenstvo spôsobené nepovolenými zmenami

Hrozia nebezpečenstvá spôsobené svojvoľnými zmenami na stroji a použitím náhradných dielcov od cudzích výrobcov.

Ako náhradné dielce a dielce, ktoré podliehajú opotrebovaniu, používajte výlučne originálne dielce od výrobcu!

Nevykonávajte žiadne zmeny, prístavby alebo prestavby stroja bez súhlasu spoločnosti MISUMI Europa GmbH! Platí to aj pre zváranie na nosných stavebných dielcoch!



## 2. Všeobecné pokyny

### 2.1 Záruka a ručenie

Základnými platnými podmienkami sú „Všeobecné obchodné a dodacie podmienky“ spoločnosti MISUMI Europa GmbH. Tieto má prevádzkovateľ k dispozícii najneskôr od dátumu uzavretia zmluvy.

Nároky na záruku a záručné plnenie v prípade poranení osôb a poškodení majetku sú vylúčené, ak boli spôsobené jednou alebo viacerými nasledovnými príčinami:

- Neodborné použitie dopravných systémov,
- neodborná montáž, uvedenie do prevádzky, obsluha a údržba dopravných systémov,
- prevádzka dopravných systémov s chybnými bezpečnostnými zariadeniami,
- nedodržanie pokynov uvedených v návode na používanie,
- svojvoľné konštrukčné zmeny dopravných systémov,
- nedostatočné opatrenia v rámci údržby a opráv,
- katastrofy spôsobené účinkom cudzích telies alebo vyššou silou.

### 2.2 Ciele návodu na používanie

Tento návod na používanie slúži ako podpora a obsahuje všetky potrebné bezpečnostné pokyny, ktoré musia byť dodržiavané so zreteľom na všeobecnú bezpečnosť, dopravu, inštaláciu, prevádzku, údržbu a prípravu.

Tento návod na používanie so všetkými bezpečnostnými pokynmi a upozoreniami (ako aj všetky doplnkové dokumenty subdodávateľov):

- musia všetky osoby pracujúce na stroji rešpektovať, prečítať si a porozumieť im (zvlášť bezpečnostné pokyny a upozornenia),
- musí byť voľne prístupný pre všetkých,
- musí byť použitý na pomoc aj v prípade najmenej pochybnosti (bezpečnosť).

### 2.3 Symboly

**NEBEZPEČENSTVO**

**Nebezpečenstvo spôsobené nedodržiavaním bezpečnostných symbolov**

Hrozí nebezpečenstvo následkom nerešpektovania výstražných upozornení a symbolov umiestnených na stroji a uvedených v návode na používanie.

Rešpektujte výstražné upozornenia a symboly!

Nasledovné špeciálne bezpečnostné symboly podľa DIN 4844-2 sa používajú na príslušných miestach v texte tohto návodu na používanie a na miestach hroziaceho nebezpečenstva na stroji a na základe kombinácie

signálneho slova a symbolu si vyžadujú mimoriadnu pozornosť.

### 2.3.1 Príkazové značky

	Používajte ochranný odev!		Odpojte od siete!
	Používajte ochranu hlavy!		Používajte ochranu rúk!
	Používajte bezpečnostnú obuv!		Používajte ochranné okuliare!
	Zaistite stav!		Pred začatím prác odpojte!
	Rešpektujte doplňujúce informácie!		Rešpektujte dokumentáciu!

### 2.3.2 Výstražné značky

	Horúci povrch		Nebezpečné elektrické napätie
	Nebezpečenstvo pádu		Nebezpečenstvo pomliaždenia
	Nebezpečenstvo zakopnutia		Poranenia rúk
	Nebezpečenstvo pošmyknutia		Automatický rozbeh
	Výbušné prostredie		Visiace bremeno
	Zdraviu škodlivé alebo dráždivé látky		Horľavé látky
	Nebezpečenstvo vťahnutia		Miesto nebezpečenstva
	Zdravie ohrozujúce emisie		Prevrátenie nákladu

### 2.3.3 Zákazové značky

	Zákaz vstupu neoprávneným osobám		Zákaz používania ohňa, otvoreného ohňa a zákaz fajčenia
	Zákaz odkladania alebo uskladnenia		Vstup zakázaný
	Zákaz hasenia vodou		Nevstupujte pod zdvihnuté bremená

### 2.3.4 Značky pre nebezpečenstvá

	nebezpečný pre životné prostredie
---	-----------------------------------



### 3. Bezpečnostné pokyny

#### 3.1 Oblasť platnosti

##### NEBEZPEČENSTVO



##### Nebezpečenstvo spôsobené nedodržiavaním bezpečnostných symbolov

Hrozí nebezpečenstvo pri nerešpektovaní návodu na používanie a všetkých v ňom uvedených bezpečnostných pokynov a upozornení.

Pred prvým uvedením do prevádzky si starostlivo prečítajte návod na používanie! Pred prvým uvedením do prevádzky zabezpečte, aby boli splnené požadované bezpečnostné podmienky!

Dodržiavajte všeobecné bezpečnostné pokyny a aj špeciálne bezpečnostné pokyny zahrnuté v ostatných kapitolách dokumentácie komponentov!

Rešpektujte bezpečnostné upozornenia a pokyny na stroji!

Stroj je skonštruovaný podľa najnovšieho stavu techniky a uznávaných bezpečnostných a technických pravidiel. Aby ste pri používaní vylúčili nebezpečenstvo ohrozenia zdravia a života používateľov, tretích strán alebo poškodenie stroja, používajte ho výlučne v súlade s určeným používaním a len v očividne bezchybnom stave z bezpečnostného a technického hľadiska.

Za materiálne škody a poranenia osôb, ktoré vzniknú z dôvodu nedodržiavania pokynov uvedených v návode na používanie, zodpovedá prevádzkovateľ stroja alebo ním poverené osoby.

Poruchy, ktoré by mohli zhoršiť bezpečnosť, musia byť okamžite odstránené.

Všetky bezpečnostné pokyny a upozornenia na nebezpečenstvo na stroji sa musia dodržiavať a musia byť uchovávané v neustále dobre čitateľnom stave.

#### 3.1.1 Povinnosti

##### NEBEZPEČENSTVO



##### Nebezpečenstvo následkom neopatrného správania pri stroji

Napriek početným ochranným a bezpečnostným zariadeniam hrozí nebezpečenstvo pri neopatrnom správaní pri stroji.

Na stroji pracujte vždy s čo najväčšou svedomitou a opatrnosťou! Nedodržanie bezpečnostných pokynov má za následok stratu akýchkoľvek nárokov na náhradu škôd!

Nasledujúce danosti môžu zvýšiť potenciál ohrozenia stroja:

- Zlyhanie dôležitých funkcií stroja
- Zlyhanie predpísaných metód údržby a opráv
- Ohrozenie osôb elektrickými a mechanickými vplyvmi

#### 3.1.2 Povinnosti prevádzkovateľa

Predpokladom pre bezpečnú prevádzku stroja je jeho bezpečný stav a bezpečné používanie. Z tohto dôvodu je povinnosťou prevádzkovateľa stroja dávať pozor na dodržiavanie nasledovných bodov:

- Zabezpečte, aby prevádzku stroja zabezpečoval výlučne vyškolený a autorizovaný personál! Dodržiavajte zákonom stanovenú minimálnu vekovú hranicu!
- Zakážte pracovné postupy, ktoré sú z bezpečnostného hľadiska rizikové a nebezpečné! V prípade potreby skontrolujte konanie personálu!
- Školený, zaúčnaný, zacvičovaný alebo v rámci všeobecného vzdelávania sa nachádzajúci personál nechajte byť na stroji činný iba za neustáleho dozoru skúsenej osoby!
- Vyžiadajte si od personálu potvrdenie podpisom, že porozumel návodu na používanie!
- Zabezpečte, aby jeden exemplár návodu na používanie bol permanentne voľne k dispozícii pri stroji!
- Pravidelne kontrolujte, či je návod na používanie v kompletnom a čitateľnom stave!
- Pri činnostiach so zvýšeným rizikom zranenia predpíšte nosenie príslušného ochranného odevu!
- Presne stanovte zodpovednosti v súlade s rozličnými oblasťami úloh (prevádzka, obsluha)!
- Personálu obsluhy a údržby uložte za povinnosť okamžite nahlásiť vzniknuté a rozpoznateľné bezpečnostné nedostatky svojmu nadriadenému pracovníkovi!

##### NEBEZPEČENSTVO



##### Ohrozenie života následkom nesprávneho ľudského konania pri stroji a práce s chýbajúcou kvalifikáciou



Hrozí nebezpečenstvo na základe chýbajúcej kvalifikácie alebo všeobecného nesprávneho ľudského konania pri stroji.

Prevádzkovateľ musí prevádzkovými pokynmi záväzne upraviť vykonávanie prác na stroji!

Údržbu, čistenie a odstraňovanie porúch smie vykonávať len odborný personál!

Práce na elektrickom napájaní môže vykonávať len kvalifikovaný personál!

Personál pracujúci na stroji musí v pravidelných intervaloch absolvovať školenia a byť upozorňovaný na zabudované bezpečnostné zariadenia!

**VÝSTRAHA**

**Nebezpečenstvo poranenia spôsobené chýbajúcim remeňom**

Ak prepravny remeň nie je založený a na zapnutom prepravnom systéme je tak možné siahnúť na pohybujúce sa komponenty, vzniká nebezpečenstvo poranenia.

Počas výmeny remeňa alebo pri nezaloženom remeni musí byť prepravny systém bezpečne odpojený od napájania elektrickým napätím!

Prepravny systém nikdy nezapínajte bez remeňa, pretože tento súčasne predstavuje oddeľujúce ochranné zariadenie!

**3.1.3 Povinnosti personálu obsluhy**

Personál obsluhy má povinnosť svojim osobným správaním prispieť k zabráneniu pracovných nehôd a ich následkov.

**VÝSTRAHA**

**Hrozí nebezpečenstvo pre osoby a riadnu prevádzku spôsobené nedostatočne kvalifikovaným personálom.**

Zariadenie smie obsluhovať výlučne poučený personál! Nový obsluhujúci personál musí byť zacvičený skúseným personálom! Prevádzkovateľ je povinný presne riadiť oblasť zodpovednosti, kompetencií a monitorovanie personálu!

Personál pre vyššie uvedené oblasti kompetencií musí preukázať príslušnú kvalifikáciu pre tieto práce (školenie, poučenie). To môže byť v prípade potreby zabezpečené výrobcom na objednávku prevádzkovateľa! V prípade nerešpektovania ubedeného zaniká akýkoľvek nárok na záruku!

**VÝSTRAHA**

**Nebezpečenstvo následkom nenáležitého stavu stroja**

Na stroji, medzi iným na bezpečnostných zariadeniach, hrozí nebezpečenstvo následkom porúch alebo nesprávnej činnosti.

Raz počas smeny skontrolujte primeraný stav bezpečnostných zariadení, zásobovacích vedení a celkový stav stroja.

Zariadenie nezapínajte a zabezpečte ho proti náhodnému uvedeniu do prevádzky!

**3.2 Nebezpečenstvá/zvyškové nebezpečenstvá**

Na dopravných systémoch sa môžu v prípade poruchy alebo aj za normálnej prevádzky vyskytnúť rôzne nebezpečné situácie spôsobené uvoľnením energie.

V kábloch a zariadeniach prevádzkových prostriedkov sa aj po vypnutí nachádza ešte zvyšková energia.

**Pozor**

Napriek všetkým vykonaným opatreniam môžu nastať iné nepredvídateľné nebezpečenstvá!

Zvyškové nebezpečenstvá môžete znížiť dodržiavaním bezpečnostných pokynov a používaním prístroja v súlade s určením, ako aj dodržiavaním návodu na používanie!

V záujme ochrany pri práci sa vyžaduje, aby prevádzkovateľ vyhotovil návod na prevádzku!

Zdroje nebezpečenstva	Príklad
Elektrická energia	elektronické stavebné prvky a voľne prístupné vodivé konštrukčné celky
Mechanická energia	hnacie hriadele, pásy a reťaze
Termická energia	horúce povrchy motorov
Zvyškové energie	mechanická a elektrická zvyšková energia po vypnutí zariadenia
Emisie	zvuk šíriaci sa zvukom (hlučnosť)

**NEBEZPEČENSTVO**

**Ohrozenie života zásahom prúdu následkom chybných elektrických dielcov, pri dotyku vodivých častí, následkom nesprávneho ľudského konania a nedostatočnej kvalifikácie.**

Hrozí nebezpečenstvo úrazu elektrickým prúdom a zvyškovou energiou. Približne 5 minút po vypnutí je prítomná zvyšková energia vo vedeniach, zariadeniach a prístrojoch.

V rozvodnej skrini a na miestach pripojenia elektrických komponentov môžu byť vodivé časti voľne prístupné!

Pred začatím práce odpojte dopravný systém od elektriny a zaistite proti neúmyselnému a neoprávnenému opätovnému zapnutiu!

Práce na elektrickom napájaní alebo voľne prístupných vodivých stavebných dielcoch smie vykonávať len odborný personál s elektrotechnickou kvalifikáciou!

Porušenie tohto pokynu (napr. voľne prístupné kontakty, nesprávne uloženie uzemňovacieho vodiča atď.) môžu viesť k zasiahnutiu elektrickým prúdom a následne k veľmi ťažkým zraneniam až smrti!

**VÝSTRAHA**

**Nebezpečenstvo popálenia horúcimi povrchmi**

Pri dotyku vonkajšieho telesa motorov počas prevádzky a aj po vypnutí hrozí nebezpečenstvo poranenia na horúcich povrchoch.

Dodržiavajte bezpečnostný odstup a noste vhodný ochranný odev!

**3.2.1 Nebezpečenstvá – emisie**

Hladina akustického tlaku dopravných systémov je maximálne < 70 dB(A). V závislosti od miestnych podmienok môže vzniknúť vyššia alebo nižšia hlučnosť.

Prepravovanie tovaru alebo vlastnosti pásu môžu vytvoriť vyššiu hladinu zvuku. Prepravovanie prepravovaného materiálu alebo stav remeňa môže vytvárať vyššiu hladinu hluku. Hladina akustického tlaku sa musí kontrolovať zo strany prevádzkovateľa a v danom prípade je potrebné vykonať vhodné ochranné opatrenia. Pre tieto prípady sa je možné výrobcu opýtať na opatrenia na ochranu proti hluku.

**VÝSTRAHA**

**Nebezpečenstvo zranenia spôsobené hlukom**

Môžu sa vyskytnúť poškodenia sluchu trvalou hlučnosťou vychádzajúcou zo stroja.

Chráňte sa pred poškodením sluchu chráničmi na uši!

Pri dopravníkoch nie sú prítomné žiadne ďalšie emisie.

**3.2.2 Nebezpečenstvá pôsobením mechanickej energie**
**VÝSTRAHA**

**Nebezpečenstvo pomliaždenia a poranenia rúk**

Hrozí nebezpečenstvo poranenia medzi pohyblivými komponentmi stroja ako dopravná reťaz alebo pás a pevnými komponentmi stroja.

Počas prevádzky je prísne zakázané vstupovať alebo siahť do pracovnej oblasti stroja! Pri čistení, príprave, údržbe a pri odstraňovaní porúch dávajte pozor na hroziace nebezpečenstvo pomliaždenia!

Práce na stroji smie vykonávať len odborný personál a len na odstavenom stroji!

Používajte osobné ochranné prostriedky!

**VÝSTRAHA**

**Nebezpečenstvo zachytenia, navinutia dopravnými systémami (prečnievajúci dopravný tovar, pohyblivo uložený nosič obrobkov, reťaze a pásy)**

Hrozí nebezpečenstvo pomliaždenia častí tela vo všetkých fázach životnosti stroja pri zachytení a vtiahnutí odevu, končatín, vlasov alebo náradia. Zvlášť v nebezpečných oblastiach prvkov prenosu síl alebo miest obvädzania dopravných systémov.

Dopravný tovar umiestnite na nosiče obrobkov tak, aby v žiadnom okamihu nepredstavoval nebezpečenstvo pre personál alebo stroj!

Stroj nikdy nepoužívajte bez bezpečnostných zariadení (mechanických a elektronických)! Bezpečnostné prvky obídte alebo demontujte len vtedy, keď je to nevyhnutne potrebné!

Dbajte na to, aby počas uvedenia do prevádzky nemali k stroju prístup nepovolane osoby!

Zakážete tretím osobám vstupovať do pracovnej a servisnej oblasti!

Noste tesne priliehajúci ochranný odev!

Používajte osobné ochranné prostriedky!

**VÝSTRAHA**

**Nebezpečenstvo pomliaždenia nahromadením dopravného tovaru**

Pri hromadiacom sa prepravovanom materiáli môže dôjsť pri odstraňovaní príčiny vplyvom náporového tlaku k stlačeniu prstov a rúk medzi prepravovaným materiálom alebo môže dôjsť k spadnutiu prepravovaného materiálu z prepravného systému na nohy.

Pri poruchách dopravník obratom vypnite!

Zablokovaný alebo zaklinený dopravný tovar odstráňte pomocným prostriedkom (napr. pinzetou). Nikdy nie nechránenou rukou!

Používajte ochranný odev!

**VÝSTRAHA**

**Nebezpečenstvo pádu pri prepravovaní osôb**

Hrozí nebezpečenstvo, ak sa personál postaví na dopravník alebo nechá sa prepravovať.

Na bežiacie alebo stojace dopravné systémy nikdy nestúpajte, ani sa na nich nevozte!

Zakážete tretím osobám zdržiavať sa pri dopravnom systéme!

Prístup k dopravnému systému zaistite!

**3.3 Núdzové situácie****Dôležité**

V pravidelných intervaloch absolvujte školenie prvej pomoci!

V každom prípade poslušajte prevádzkové pokyny prevádzkovateľa zariadenia týkajúce sa správania sa v núdzových situáciách (požiar, havária). Nasledovné údaje sú len všeobecne platnými odporúčaniami normalizačných inštitútov.

**NEBEZPEČENSTVO****Nebezpečenstvo ohrozenia života zásahom prúdu**

Pri pokusoch hasenia elektrických požiarov vodou hrozí nebezpečenstvo úrazu elektrickým prúdom.



Požiar z prevádzkových prostriedkov (oleje, benzíny, rozpúšťadlá), ako aj elektrický požiar nikdy nehaste vodou!

Likvidácia požiaru pomocou CO<sub>2</sub>!

Zariadenie – ak je to možné – pred likvidáciou požiaru vypnite!

## 4. Konštrukcia a činnosť



### Bezpečnostné pokyny

Dodržiavajte bezpečnostné pokyny v kapitole 3, „Bezpečnostné pokyny“!

Dodatočne je potrebné dodržiavať všetky bezpečnostné pokyny a symboly na prepravných systémoch a v dokumentáciách od výrobcov nachádzajúcich sa v prílohe

### 4.1 Technické údaje

Menovité napätie	230 V
Tolerancia výkyvov napätia	± 10 %
Frekvencia	50 Hz
Tolerancia výkyvov frekvencie	1 %
Zaistenie motora	6W/k A.; 15W/0.4A; 25W/0.6A; 40W/1.0A; 60W/1.4A; 90W/2.0A
Spôsob napájania prúdu	Pevné pripojenie
Zvuk vo vzduchu	≥ 55 ≤ 70 dB
Elektromagnetická kompatibilita	podľa smernice o elektromagnetickej kompatibilite a platných normách o elektromagnetickej kompatibilite pre použitie v priemysle
Výbušné prostredie	nie
Rýchlosť dopravníka	konštantná alebo regulovateľná



### Technické údaje

Ďalšie informácie a podrobné technické údaje o jednotlivých dopravných systémoch nájdete v nasledovných opisoch a príslušných dokumentáciách výrobcov motorov. Sú prílohou tohto návodu na používanie!

### 4.2 Prehľad dopravníkov

Spoločnosť MISUMI ponúka tri odlišné prepravné systémy, ktorých konštrukcia sa zásadne líši v závislosti od požiadaviek zákazníkov a od prepravovaného tovaru.

- Remeňový dopravník
- Reťazový dopravník
- Dopravník s ozubenými remeňmi

Dopravné systémy pozostávajú podľa druhu (dopravník s plochým pásom, dopravník so synchronným pásom, dopravník s plastovou reťazou) z týchto komponentov:

- individuálny profilový rám
- hnací motor s regulátorom počtu otáčok alebo bez regulátora počtu otáčok
- obvádzacie kladky pásu
- dopravný pás

Riadenie dopravníka sa v závislosti od motora uskutočňuje ochranným motorovým vypínačom alebo elektronickými riadiacimi prístrojmi.

#### 4.2.1 Montážne varianty hnacieho motora

Existujú tri montážne varianty pohonu na prepravných systémoch.

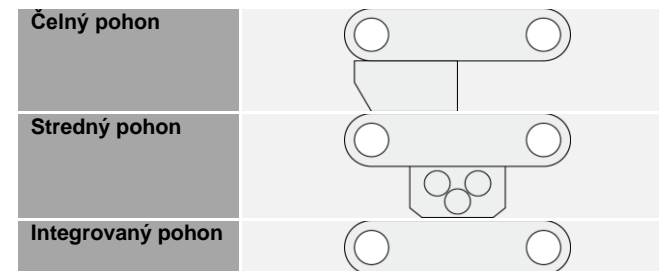

#### 4.2.2 Remeňový dopravník

##### Mechanické usporiadanie

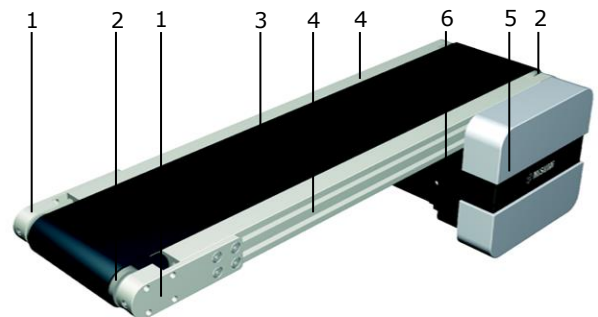

- |                         |                          |
|-------------------------|--------------------------|
| 1 Ochranný kryt         | 4 Profilový rám          |
| 2 Vodiaca kladka remeňa | 5 Ochranný kryt pohonu   |
| 3 Prepravný remeň       | 6 Pohon (tu čelný pohon) |

##### Osobitné vlastnosti

- Jednostopový
- Tichá preprava
- Preprava kusových tovarov
- Doplnok k valčekovým dráham
- Jednoducho kombinovateľný s inými prepravnými technikami
- Plne v ráme integrované lôžko remeňa
- Spätné vedenie remeňa v ráme
- Dlhé vyhotovenia dopravníkov disponujú podpernými kladkami v dolnej vetve
- Moduly je možné jednoducho vzájomne kombinovať
- Nízke náklady na údržbu
- Dostupné vyhotovenie s ochranným klinom priebehu remeňa
- Dostupné vyhotovenia s nožovou hranou

### 4.2.3 Reťazový dopravník

#### Mechanické usporiadanie

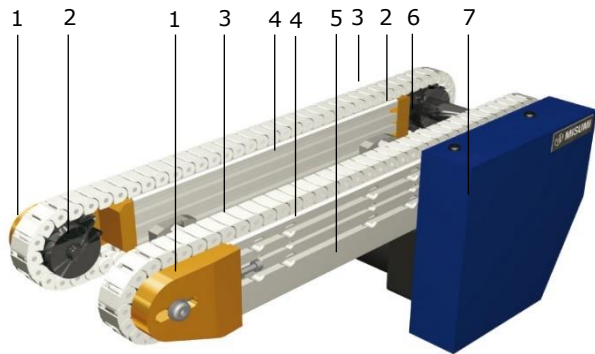

1	Ochranný kryt	5	Pohon (tu čelný pohon)
2	Reťazové koleso	6	Hnací hriadeľ
3	Plastová reťaz	7	Ochranný kryt pohonu
4	Profilový rám		

#### Osobitné vlastnosti

- Dvojstopový
- Pohon je s tvarovým styk a bezsklzový
- Preprava ťažkých nákladov
- Reťaze sú vedené a je ich možné napnúť
- Vetvy reťaze sú poháňané hnacím hriadeľom motora a zabezpečujú tak synchronný chod

### 4.2.4 Dopravník s ozubenými remeňmi

#### Mechanické usporiadanie

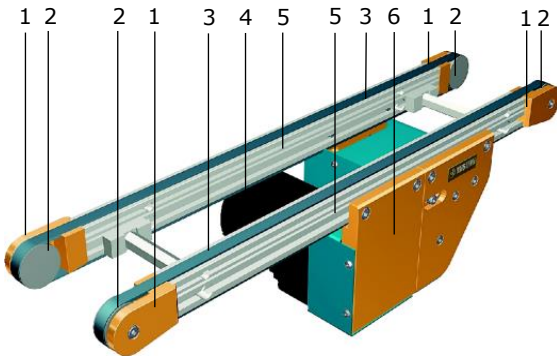

1	Ochranný kryt	4	Pohon (tu stredný pohon)
2	Vodiaca kladka remeňa	5	Profilový rám
3	Ozubený remeň	6	Ochranný kryt pohonu

#### Osobitné vlastnosti

- Dvojstopový
- Pohon je s tvarovým styk a bezsklzový
- Preprava neskkladných dielov
- Ozubené remene sú vedené a je ich možné napnúť
- Ozubené remene sú poháňané hnacím hriadeľom motora a zabezpečujú tak synchronný chod

### 4.3 Konfigurácie prepravných systémov

Prepravné systémy spoločnosti MISUMI sú vždy podľa plánovania a objednávky rôzne kompletne konfigurované.

- Prepravný systém s pohonom a remeňom
- Prepravný systém bez pohonu
- Prepravný systém bez remeňa
- Prepravný systém bez pohonu a bez remeňa



#### Upozornenie

Zohľadnite rôzne rozsahy platnosti tohto návodu na obsluhu konfigurácií prepravných systémov, ako aj špeciálne bezpečnostné pokyny pre prepravné systémy bez prepravných remeňov a/aalebo pohonu!



#### Príslušenstvo

Pre nižšie opísané prepravné systémy je možné zakúpiť rôzne diely príslušenstva. Podrobnejšie informácie nájdete v kapitole „Príslušenstvo“ od strany 60.



Strana	Označenie	Typ
11	<b>SVKAE</b>	Dopravník s plochým pásom
12	<b>SVKBE</b>	Dopravník s plochým pásom
13	<b>SVKNE</b>	Dopravník s plochým pásom
13	<b>SVKRE</b>	Dopravník s plochým pásom
14	<b>GVHAE</b>	Dopravník s plochým pásom
14	<b>GVFAE</b>	Dopravník s plochým pásom
15	<b>GVHNE</b>	Dopravník s plochým pásom
15	<b>GVFNE</b>	Dopravník s plochým pásom
16	<b>GV TSAE</b>	Dopravník so synchronným pásom
16	<b>GV TSNE</b>	Dopravník so synchronným pásom
17	<b>GVTWAUE</b>	Dopravník so synchronným pásom
17	<b>GVTWASE</b>	Dopravník so synchronným pásom
18	<b>GVTWNUE</b>	Dopravník so synchronným pásom
18	<b>GVTWNSE</b>	Dopravník so synchronným pásom
19	<b>CVGAE</b>	Dopravník s plochým pásom
19	<b>CVGCE</b>	Dopravník s plochým pásom
20	<b>CVGNE</b>	Dopravník s plochým pásom
20	<b>CVGRE</b>	Dopravník s plochým pásom
21	<b>CVGBE</b>	Dopravník s plochým pásom
21	<b>CVGDE</b>	Dopravník s plochým pásom
22	<b>CVGPE</b>	Dopravník s plochým pásom
22	<b>CVGWE</b>	Dopravník s plochým pásom
23	<b>CVSEE</b>	Dopravník s plochým pásom
23	<b>CVSFE</b>	Dopravník s plochým pásom
24	<b>CVSXE</b>	Dopravník s plochým pásom
24	<b>CVSYE</b>	Dopravník s plochým pásom
25	<b>CVSFAE</b>	Plný pásový dopravník
25	<b>CVSFB E</b>	Plný pásový dopravník
26	<b>CVSFCE</b>	Plný pásový dopravník
26	<b>CVSFDE</b>	Plný pásový dopravník
27	<b>CVS JAE</b>	Dopravník s plochým pásom
27	<b>CVSMAE</b>	Dopravník s plochým pásom
28	<b>CVLP AE</b>	Dopravník s plochým pásom
28	<b>CVMAE</b>	Dopravník s plochým pásom
29	<b>CVMBE</b>	Dopravník s plochým pásom
29	<b>CVSTCE</b>	Dopravník so synchronným pásom
30	<b>CVSTRE</b>	Dopravník so synchronným pásom
30	<b>CVGTAE</b>	Dopravník so synchronným pásom
31	<b>CVGTBE</b>	Dopravník so synchronným pásom
31	<b>CVGTNE</b>	Dopravník so synchronným pásom
32	<b>CVGTPE</b>	Dopravník so synchronným pásom
32	<b>CVSPA E</b>	Dopravník s plastovou reťazou
33	<b>CVSSAE</b>	Dopravník s pásom z nehrdzavejúcej ocele
33	<b>CVDSA E</b>	Dopravník s plochým pásom so zubami
34	<b>CVDSBE</b>	Dopravník s plochým pásom so zubami
34	<b>CVSPCE</b>	Dopravník s plastovou reťazou

## 4.3.1 SVKAE

**Špecifické znaky**

- Dopravník s plochým pásom, jednostopový
- Remenica Ø 30 mm
- Čelný pohon

**Technické údaje**

Šírka pásu (mm)*	50~400	
Dĺžka (mm)*	300~3000	
Hmotnosť (kg)*	3.7~28.8	
Výkon (W)*	6	25
Napätie (V)	230	
Frekvencia (Hz)	50	

\* Údaje závisia od vyhotovenia dopravníka

**Dopravný výkon**

Prípustná prechodová hmotnosť (vertikálne v kg) v závislosti od rýchlosti pásu (horizontálne v m/min) a zvoleného prevodového pomeru

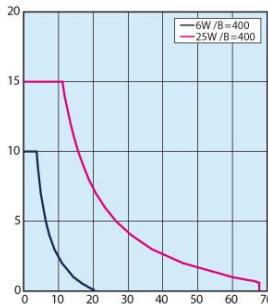
**Prevodový pomer prevodovej hlavy**

Rýchlosť pásu (m/min) v závislosti od frekvencie a zvoleného prevodového pomeru prevodovej hlavy

	Rýchlosť pásu	
	50 Hz	60 Hz
5	56.4	67.7
7.5	37.6	45.1
9	31.3	37.6
12.5	22.6	27.1
15	18.8	22.6
18	15.7	18.8
25	11.3	13.5
30	9.4	11.3
36	7.8	9.4
50	5.6	6.8
60	4.7	5.6
75	3.8	4.5
90	3.1	3.8
100	2.8	3.4
120	2.4	2.8
150	1.9	2.3
180	1.6	1.9

## 4.3.2 SVKBE

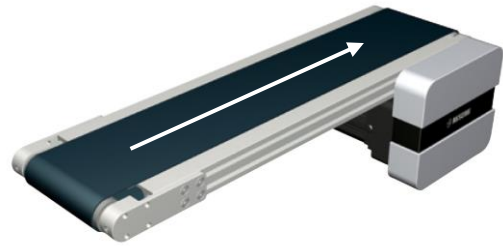
**Špecifické znaky**

- Dopravník s plochým pásom, jednostopový
- Remenica Ø 30 mm
- Čelný pohon
- Pás s vodiacim klinom ako ochrana proti nerovnému pohybu

**Technické údaje**

Šírka pásu (mm)*	50~400	
Dĺžka (mm)*	300~3000	
Hmotnosť (kg)*	3.7~28.8	
Výkon (W)*	6	25
Napätie (V)	230	
Frekvencia (Hz)	50	

\* Údaje závisia od vyhotovenia dopravníka

**Dopravný výkon**

Prípustná prechodová hmotnosť (vertikálne v kg) v závislosti od rýchlosti pásu (horizontálne v m/min) a zvoleného prevodového pomeru

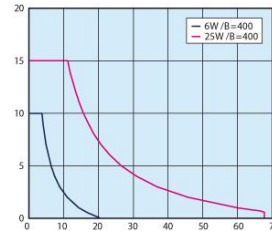
**Prevodový pomer prevodovej hlavy**

Rýchlosť pásu (m/min) v závislosti od frekvencie a zvoleného prevodového pomeru prevodovej hlavy

	Rýchlosť pásu	
	50 Hz	60 Hz
5	56.4	67.7
7.5	37.6	45.1
9	31.3	37.6
12.5	22.6	27.1
15	18.8	22.6
18	15.7	18.8
25	11.3	13.5
30	9.4	11.3
36	7.8	9.4
50	5.6	6.8
60	4.7	5.6
75	3.8	4.5
90	3.1	3.8
100	2.8	3.4
120	2.4	2.8
150	1.9	2.3
180	1.6	1.9



**Ďalšie informácie**

- Zapojenie ▶ od strany 47  
 Parametre pásu ▶ od strany 35  
 Príslušenstvo ▶ od strany 60

**Ďalšie informácie**

- ▶ od strany 47  
 ▶ od strany 35  
 ▶ od strany 60

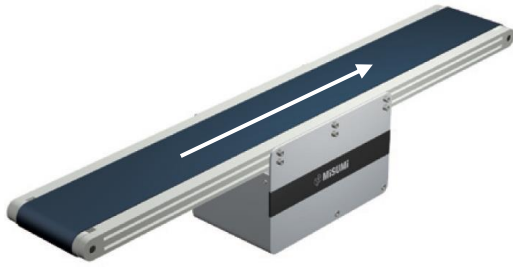
## 4.3.3 SVKNE



## Špecifické znaky

- Dopravník s plochým pásom, jednostopový
- Remenica Ø 30 mm
- Stredový pohon

## Technické údaje

Šírka pásu (mm)*	50~400
Dĺžka (mm)*	390~3000
Hmotnosť (kg)*	5.4~41.5
Výkon (W)*	6    25    40    60    90
Napätie (V)	230
Frekvencia (Hz)	50

\* Údaje závisia od vyhotovenia dopravníka

## Dopravný výkon

Prípustná prechodová hmotnosť (vertikálne v kg) v závislosti od rýchlosti pásu (horizontálne v m/min) a zvoleného prevodového pomeru

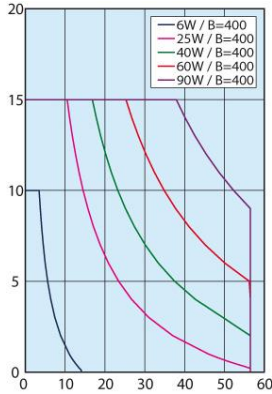

## Prevodový pomer prevodovej hlavy

Rýchlosť pásu (m/min) v závislosti od frekvencie a zvoleného prevodového pomeru prevodovej hlavy

	Rýchlosť pásu	
	50 Hz	60 Hz
5	47.1	56.5
7.5	31.4	37.7
9	26.2	31.4
12.5	18.8	22.6
15	15.7	18.8
18	13.1	15.7
25	9.4	11.3
30	7.9	9.4
36	6.5	7.9
50	4.7	5.7
60	3.9	4.7
75	3.1	3.8
90	2.6	3.1
100	2.4	2.8
120	2.0	2.4
150	1.6	1.9
180	1.3	1.6

## 4.3.4 SVKRE

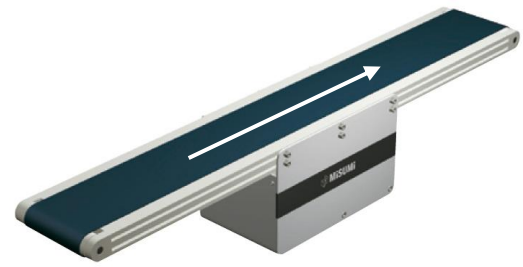

## Špecifické znaky

- Dopravník s plochým pásom, jednostopový
- Remenica Ø 30 mm
- Stredový pohon
- Pás s vodiacim klinom ako ochrana proti nerovnému pohybu

## Technické údaje

Šírka pásu (mm)*	50~400
Dĺžka (mm)*	390~3000
Hmotnosť (kg)*	5.4~41.5
Výkon (W)*	6    25    40    60    90
Napätie (V)	230
Frekvencia (Hz)	50

\* Údaje závisia od vyhotovenia dopravníka

## Dopravný výkon

Prípustná prechodová hmotnosť (vertikálne v kg) v závislosti od rýchlosti pásu (horizontálne v m/min) a zvoleného prevodového pomeru

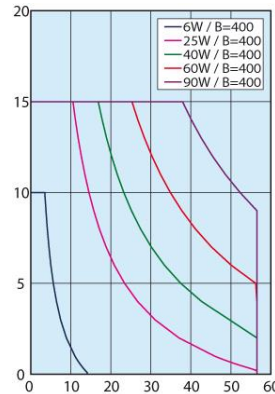

## Prevodový pomer prevodovej hlavy

Rýchlosť pásu (m/min) v závislosti od frekvencie a zvoleného prevodového pomeru prevodovej hlavy

	Rýchlosť pásu	
	50 Hz	60 Hz
5	47.1	56.5
7.5	31.4	37.7
9	26.2	31.4
12.5	18.8	22.6
15	15.7	18.8
18	13.1	15.7
25	9.4	11.3
30	7.9	9.4
36	6.5	7.9
50	4.7	5.7
60	3.9	4.7
75	3.1	3.8
90	2.6	3.1
100	2.4	2.8
120	2.0	2.4
150	1.6	1.9
180	1.3	1.6



## Ďalšie informácie

- Zapojenie ▶ od strany 47  
 Parametre pásu ▶ od strany 35  
 Príslušenstvo ▶ od strany 60



## Ďalšie informácie

- Zapojenie ▶ od strany 47  
 Parametre pásu ▶ od strany 35  
 Príslušenstvo ▶ od strany 60

## 4.3.5 GVHAE

**Špecifické znaky**

- Dopravník s plochým pásom, jednostopový
- Remenica Ø 30 mm
- Čelný pohon

**Technické údaje**

Šírka pásu (mm) *	30~300
Dĺžka (mm)*	240~2000
Hmotnosť (kg)*	3.9~15.1
Výkon (W)*	6      25
Napätie (V)	230
Frekvencia (Hz)	50

\* Údaje závisia od vyhotovenia dopravníka

**Dopravný výkon**

Pripustná prechodová hmotnosť (vertikálne v kg) v závislosti od rýchlosti pásu (horizontálne v m/min) a zvoleného prevodového pomeru

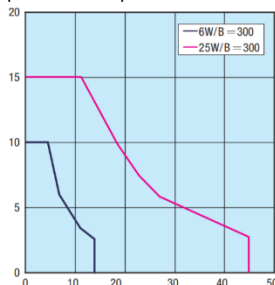
**Prevodový pomer prevodovej hlavy**

Rýchlosť pásu (m/min) v závislosti od frekvencie a zvoleného prevodového pomeru prevodovej hlavy

	Rýchlosť pásu	
	50 Hz	60 Hz
5	56.4	67.7
7.5	37.6	45.1
9	31.3	37.6
12.5	22.6	27.1
15	18.8	22.6
18	15.7	18.8
25	11.3	13.5
30	9.4	11.3
36	7.8	9.4
50	5.6	6.8
60	4.7	5.6
75	3.8	4.5
90	3.1	3.8
100	2.8	3.4
120	2.4	2.8
150	1.9	2.3
180	1.6	1.9

**Ďalšie informácie**

- Zapojenie ▶ od strany 44  
 Parametre pásu ▶ od strany 35  
 Príslušenstvo ▶ od strany 60

## 4.3.6 GVFAE

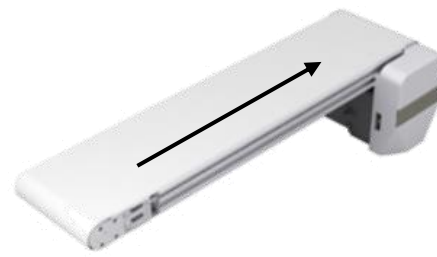
**Špecifické znaky**

- Dopravník s plochým pásom, jednostopový
- Remenica Ø 30 mm
- Čelný pohon
- Plný remeň

**Technické údaje**

Šírka pásu (mm) *	50~300
Dĺžka (mm)*	240~2000
Hmotnosť (kg)*	3.9~15.1
Výkon (W)*	6      25
Napätie (V)	230
Frekvencia (Hz)	50

\* Údaje závisia od vyhotovenia dopravníka

**Dopravný výkon**

Pripustná prechodová hmotnosť (vertikálne v kg) v závislosti od rýchlosti pásu (horizontálne v m/min) a zvoleného prevodového pomeru

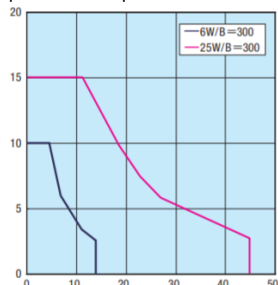
**Prevodový pomer prevodovej hlavy**

Rýchlosť pásu (m/min) v závislosti od frekvencie a zvoleného prevodového pomeru prevodovej hlavy

	Rýchlosť pásu	
	50 Hz	60 Hz
5	56.4	67.7
7.5	37.6	45.1
9	31.3	37.6
12.5	22.6	27.1
15	18.8	22.6
18	15.7	18.8
25	11.3	13.5
30	9.4	11.3
36	7.8	9.4
50	5.6	6.8
60	4.7	5.6
75	3.8	4.5
90	3.1	3.8
100	2.8	3.4
120	2.4	2.8
150	1.9	2.3
180	1.6	1.9

**Ďalšie informácie**

- Zapojenie ▶ od strany 44  
 Parametre pásu ▶ od strany 35  
 Príslušenstvo ▶ od strany 60

## 4.3.7 GVHNE

**Špecifické znaky**

- Dopravník s plochým pásom, jednostopový
- Remenica Ø 30 mm
- Stredový pohon

**Technické údaje**

Šírka pásu (mm) *	30~300			
Dĺžka (mm)*	320~2000			
Hmotnosť (kg)*	7.8~24.1			
Výkon (W)*	25	40	60	90
Napätie (V)	230			
Frekvencia (Hz)	50			

\* Údaje závisia od vyhotovenia dopravníka

**Dopravný výkon**

Prípustná prechodová hmotnosť (vertikálne v kg) v závislosti od rýchlosti pásu (horizontálne v m/min) a zvoleného prevodového pomeru

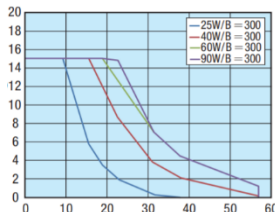
**Prevodový pomer prevodovej hlavy**

Rýchlosť pásu (m/min) v závislosti od frekvencie a zvoleného prevodového pomeru prevodovej hlavy

	Rýchlosť pásu	
	50 Hz	60 Hz
5	47.1	56.5
7.5	31.4	37.7
9	26.2	31.4
12.5	18.8	22.6
15	15.7	18.8
18	13.1	15.7
25	9.4	11.3
30	7.9	9.4
36	6.5	7.9
50	4.7	5.7
60	3.9	4.7
75	3.1	3.8
90	2.6	3.1
100	2.4	2.8
120	2	2.4
150	1.6	1.9
180	1.3	1.6

**Ďalšie informácie**

- Zapojenie ▶ od strany 44  
 Parametre pásu ▶ od strany 35  
 Príslušenstvo ▶ od strany 60

## 4.3.8 GVFNE

**Špecifické znaky**

- Dopravník s plochým pásom, jednostopový
- Remenica Ø 30 mm
- Stredový pohon
- Plný remeň

**Technické údaje**

Šírka pásu (mm) *	50~300			
Dĺžka (mm)*	320~2000			
Hmotnosť (kg)*	7.8~24.1			
Výkon (W)*	25	40	60	90
Napätie (V)	230			
Frekvencia (Hz)	50			

\* Údaje závisia od vyhotovenia dopravníka

**Dopravný výkon**

Prípustná prechodová hmotnosť (vertikálne v kg) v závislosti od rýchlosti pásu (horizontálne v m/min) a zvoleného prevodového pomeru

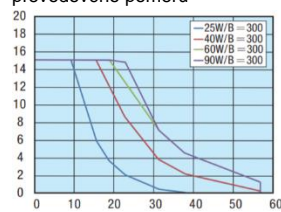
**Prevodový pomer prevodovej hlavy**

Rýchlosť pásu (m/min) v závislosti od frekvencie a zvoleného prevodového pomeru prevodovej hlavy

	Rýchlosť pásu	
	50 Hz	60 Hz
5	47.1	56.5
7.5	31.4	37.7
9	26.2	31.4
12.5	18.8	22.6
15	15.7	18.8
18	13.1	15.7
25	9.4	11.3
30	7.9	9.4
36	6.5	7.9
50	4.7	5.7
60	3.9	4.7
75	3.1	3.8
90	2.6	3.1
100	2.4	2.8
120	2	2.4
150	1.6	1.9
180	1.3	1.6

**Ďalšie informácie**

- Zapojenie ▶ od strany 44  
 Parametre pásu ▶ od strany 35  
 Príslušenstvo ▶ od strany 60

## 4.3.9 GVTSAE

**Špecifické znaky**

- Dopravník so synchronným pásom, jednostopový
- Remenica Ø 30 mm
- Čelný pohon

**Technické údaje**

Šírka pásu (mm) *	10
Dĺžka (mm)*	190~2000
Hmotnosť (kg)*	2.2~5.2
Výkon (W)*	6      25
Napätie (V)	230
Frekvencia (Hz)	50

\* Údaje závisia od vyhotovenia dopravníka

**Dopravný výkon**

Pripustná prechodová hmotnosť (vertikálne v kg) v závislosti od rýchlosti pásu (horizontálne v m/min) a zvoleného prevodového pomeru

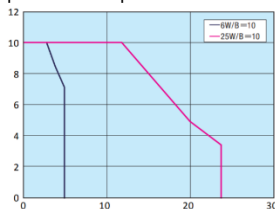
**Prevodový pomer prevodovej hlavy**

Rýchlosť pásu (m/min) v závislosti od frekvencie a zvoleného prevodového pomeru prevodovej hlavy

	Rýchlosť pásu	
	50 Hz	60 Hz
5	30.0	36.0
7.5	20.0	24.0
9	16.7	20.0
12.5	12.0	14.4
15	10.0	12.0
18	8.3	10.0
25	6.0	7.2
30	5.0	6.0
36	4.2	5.0
50	3.0	3.6
60	2.5	3.0
75	2.0	2.4
90	1.7	2.0
100	1.5	1.8
120	1.2	1.5
150	1.0	1.2
180	0.8	1.0

**Ďalšie informácie**

- Zapojenie ▶ od strany 44  
 Parametre pásu ▶ od strany 35  
 Príslušenstvo ▶ od strany 60

## 4.3.10 GVTSNE

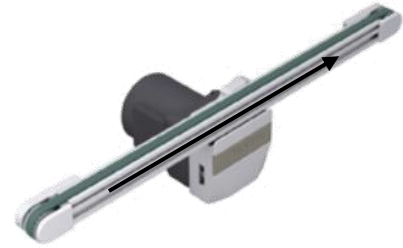
**Špecifické znaky**

- Dopravník so synchronným pásom, jednostopový
- Remenica Ø 30 mm
- Stredový pohon

**Technické údaje**

Šírka pásu (mm) *	10
Dĺžka (mm)*	200~2000
Hmotnosť (kg)*	2.3~5.3
Výkon (W)*	6      25
Napätie (V)	230
Frekvencia (Hz)	50

\* Údaje závisia od vyhotovenia dopravníka

**Dopravný výkon**

Pripustná prechodová hmotnosť (vertikálne v kg) v závislosti od rýchlosti pásu (horizontálne v m/min) a zvoleného prevodového pomeru

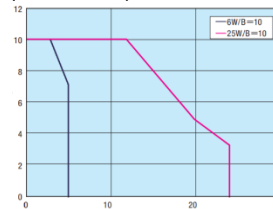
**Prevodový pomer prevodovej hlavy**

Rýchlosť pásu (m/min) v závislosti od frekvencie a zvoleného prevodového pomeru prevodovej hlavy

	Rýchlosť pásu	
	50 Hz	60 Hz
5	30.0	36.0
7.5	20.0	24.0
9	16.7	20.0
12.5	12.0	14.4
15	10.0	12.0
18	8.3	10.0
25	6.0	7.2
30	5.0	6.0
36	4.2	5.0
50	3.0	3.6
60	2.5	3.0
75	2.0	2.4
90	1.7	2.0
100	1.5	1.8
120	1.2	1.5
150	1.0	1.2
180	0.8	1.0

**Ďalšie informácie**

- Zapojenie ▶ od strany 44  
 Parametre pásu ▶ od strany 35  
 Príslušenstvo ▶ od strany 60



## 4.3.11 GVTWAUE

**Špecifické znaky**

- Dopravník so synchronným pásom, dvojstopový
- Remenica Ø 30 mm
- Čelný pohon (V RÁMCI motora)

**Technické údaje**

Šírka pásu (mm) *	50~300
Dĺžka (mm)*	250~2000
Hmotnosť (kg)*	3.4~8.3
Výkon (W)*	6      25
Napätie (V)	230
Frekvencia (Hz)	50

\* Údaje závisia od vyhotovenia dopravníka

**Dopravný výkon**

Prípustná prechodová hmotnosť (vertikálne v kg) v závislosti od rýchlosti pásu (horizontálne v m/min) a zvoleného prevodového pomeru

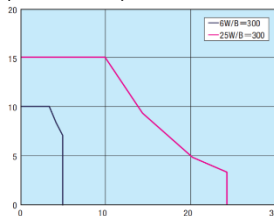
**Prevodový pomer prevodovej hlavy**

Rýchlosť pásu (m/min) v závislosti od frekvencie a zvoleného prevodového pomeru prevodovej hlavy

	Rýchlosť pásu	
	50 Hz	60 Hz
5	30.0	36.0
7.5	20.0	24.0
9	16.7	20.0
12.5	12.0	14.4
15	10.0	12.0
18	8.3	10.0
25	6.0	7.2
30	5.0	6.0
36	4.2	5.0
50	3.0	3.6
60	2.5	3.0
75	2.0	2.4
90	1.7	2.0
100	1.5	1.8
120	1.2	1.5
150	1.0	1.2
180	0.8	1.0

**Ďalšie informácie**

- Zapojenie ▶ od strany 44  
 Parametre pásu ▶ od strany 35  
 Príslušenstvo ▶ od strany 60

## 4.3.12 GVTWASE

**Špecifické znaky**

- Dopravník so synchronným pásom, jednotopový
- Remenica Ø 30 mm
- Čelný pohon (MIMO motora)

**Technické údaje**

Šírka pásu (mm) *	50~2300
Dĺžka (mm)*	250~2000
Hmotnosť (kg)*	3.4~8.3
Výkon (W)*	6      25
Napätie (V)	230
Frekvencia (Hz)	50

\* Údaje závisia od vyhotovenia dopravníka

**Dopravný výkon**

Prípustná prechodová hmotnosť (vertikálne v kg) v závislosti od rýchlosti pásu (horizontálne v m/min) a zvoleného prevodového pomeru

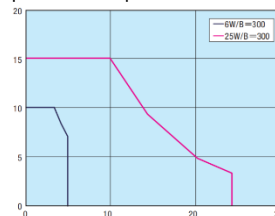
**Prevodový pomer prevodovej hlavy**

Rýchlosť pásu (m/min) v závislosti od frekvencie a zvoleného prevodového pomeru prevodovej hlavy

	Rýchlosť pásu	
	50 Hz	60 Hz
5	30.0	36.0
7.5	20.0	24.0
9	16.7	20.0
12.5	12.0	14.4
15	10.0	12.0
18	8.3	10.0
25	6.0	7.2
30	5.0	6.0
36	4.2	5.0
50	3.0	3.6
60	2.5	3.0
75	2.0	2.4
90	1.7	2.0
100	1.5	1.8
120	1.2	1.5
150	1.0	1.2
180	0.8	1.0

**Ďalšie informácie**

- Zapojenie ▶ od strany 44  
 Parametre pásu ▶ od strany 35  
 Príslušenstvo ▶ od strany 60

## 4.3.13 GVTWNUE

**Špecifické znaky**

- Dopravník so synchronným pásom, dvojstopový
- Remenica Ø 30 mm
- Stredový pohon (V RÁMCI motora)

**Technické údaje**

Šírka pásu (mm) *	50~300
Dĺžka (mm)*	280~2000
Hmotnosť (kg)*	3.5~8.5
Výkon (W)*	6      25
Napätie (V)	230
Frekvencia (Hz)	50

\* Údaje závisia od vyhotovenia dopravníka

**Dopravný výkon**

Prípustná prechodová hmotnosť (vertikálne v kg) v závislosti od rýchlosti pásu (horizontálne v m/min) a zvoleného prevodového pomeru

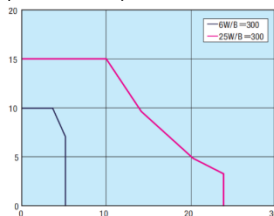
**Prevodový pomer prevodovej hlavy**

Rýchlosť pásu (m/min) v závislosti od frekvencie a zvoleného prevodového pomeru prevodovej hlavy

	Rýchlosť pásu	
	50 Hz	60 Hz
5	30.0	36.0
7.5	20.0	24.0
9	16.7	20.0
12.5	12.0	14.4
15	10.0	12.0
18	8.3	10.0
25	6.0	7.2
30	5.0	6.0
36	4.2	5.0
50	3.0	3.6
60	2.5	3.0
75	2.0	2.4
90	1.7	2.0
100	1.5	1.8
120	1.2	1.5
150	1.0	1.2
180	0.8	1.0

**Ďalšie informácie**

- Zapojenie ▶ od strany 44  
 Parametre pásu ▶ od strany 35  
 Príslušenstvo ▶ od strany 60

## 4.3.14 GVTWNSE

**Špecifické znaky**

- Dopravník so synchronným pásom, dvojstopový
- Remenica Ø 30 mm
- Stredový pohon (MIMO motora)

**Technické údaje**

Šírka pásu (mm) *	50~300
Dĺžka (mm)*	280~2000
Hmotnosť (kg)*	3.5~8.5
Výkon (W)*	6      25
Napätie (V)	230
Frekvencia (Hz)	50

\* Údaje závisia od vyhotovenia dopravníka

**Dopravný výkon**

Prípustná prechodová hmotnosť (vertikálne v kg) v závislosti od rýchlosti pásu (horizontálne v m/min) a zvoleného prevodového pomeru

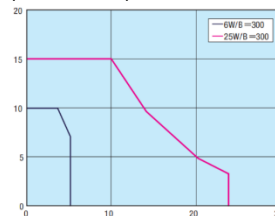
**Prevodový pomer prevodovej hlavy**

Rýchlosť pásu (m/min) v závislosti od frekvencie a zvoleného prevodového pomeru prevodovej hlavy

	Rýchlosť pásu	
	50 Hz	60 Hz
5	30.0	36.0
7.5	20.0	24.0
9	16.7	20.0
12.5	12.0	14.4
15	10.0	12.0
18	8.3	10.0
25	6.0	7.2
30	5.0	6.0
36	4.2	5.0
50	3.0	3.6
60	2.5	3.0
75	2.0	2.4
90	1.7	2.0
100	1.5	1.8
120	1.2	1.5
150	1.0	1.2
180	0.8	1.0

**Ďalšie informácie**

- Zapojenie ▶ od strany 44  
 Parametre pásu ▶ od strany 35  
 Príslušenstvo ▶ od strany 60

## 4.3.15 CVGAE

**Špecifické znaky**

- Dopravník s plochým pásom, jednostopový
- Remenica Ø 30 mm
- Čelný pohon
- Široký prepravný povrch

**Technické údaje**

Šírka pásu (mm)*	30~300		
Dĺžka (mm)*	190~2000		
Hmotnosť (kg)*	4.2~17.4		
Výkon (W)*	6	25	
Napätie (V)	230		
Frekvencia (Hz)	50		

\* Údaje závisia od vyhotovenia dopravníka

**Dopravný výkon**

Pripustná prechodová hmotnosť (vertikálne v kg) v závislosti od rýchlosti pásu (horizontálne v m/min) a zvoleného prevodového pomeru

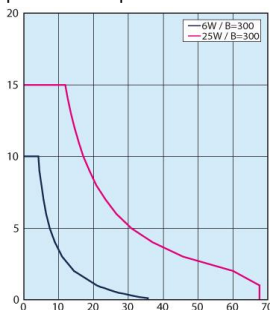
**Prevodový pomer prevodovej hlavy**

Rýchlosť pásu (m/min) v závislosti od frekvencie a zvoleného prevodového pomeru

	Rýchlosť pásu	
	50 Hz	60 Hz
5	56.4	67.7
7.5	37.6	45.1
9	31.3	31.6
12.5	22.6	27.1
15	18.8	22.6
18	15.7	18.8
25	11.3	13.5
30	9.4	11.3
36	7.8	9.4
50	5.6	6.8
60	4.7	5.6
75	3.8	4.5
90	3.1	3.8
100	2.8	3.4
120	2.4	2.8
150	1.9	2.3
180	1.6	1.9

## 4.3.16 CVGCE

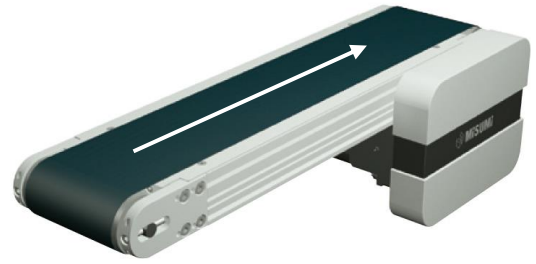
**Špecifické znaky**

- Dopravník s plochým pásom, jednostopový
- Remenica Ø 50 mm
- Čelný pohon
- Široký prepravný povrch

**Technické údaje**

Šírka pásu (mm)*	40~300		
Dĺžka (mm)*	240~2000		
Hmotnosť (kg)*	6.5~25.7		
Výkon (W)*	6	25	40
Napätie (V)	230		
Frekvencia (Hz)	50		

\* Údaje závisia od vyhotovenia dopravníka

**Dopravný výkon**

Pripustná prechodová hmotnosť (vertikálne v kg) v závislosti od rýchlosti pásu (horizontálne v m/min) a zvoleného prevodového pomeru

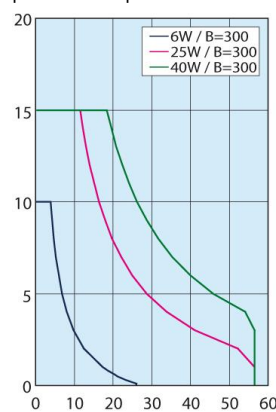
**Prevodový pomer prevodovej hlavy**

Rýchlosť pásu (m/min) v závislosti od frekvencie a zvoleného prevodového pomeru

	Rýchlosť pásu	
	50 Hz	60 Hz
5	47.1	56.5
7.5	31.4	37.7
9	26.2	31.4
12.5	18.8	22.6
15	15.7	18.8
18	13.1	15.7
25	9.4	11.3
30	7.9	9.4
36	6.5	7.9
50	4.7	5.7
60	3.9	4.7
75	3.1	3.8
90	2.6	3.1
100	2.4	2.8
120	2.0	2.4
150	1.6	1.9
180	1.3	1.6

**Ďalšie informácie**

Zapojenie  
Parametre pásu  
Príslušenstvo

- ▶ od strany 47
- ▶ od strany 35
- ▶ od strany 60

**Ďalšie informácie**

Zapojenie  
Parametre pásu  
Príslušenstvo

- ▶ od strany 47
- ▶ od strany 35
- ▶ od strany 60

## 4.3.17 CVGNE

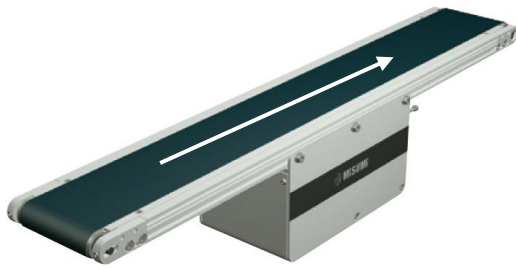
**Špecifické znaky**

- Dopravník s plochým pásom, jednostopový
- Remenica Ø 30 mm
- Stredový pohon
- Napätie pásu nastaviteľné

**Technické údaje**

Šírka pásu (mm)*	30~300		
Dĺžka (mm)*	355~2000		
Hmotnosť (kg)*	5.8~23.9		
Výkon (W)*	6	25	
Napätie (V)	230		
Frekvencia (Hz)	50		

\* Údaje závisia od vyhotovenia dopravníka

**Dopravný výkon**

Pripustná prechodová hmotnosť (vertikálne v kg) v závislosti od rýchlosti pásu (horizontálne v m/min) a zvoleného prevodového pomeru

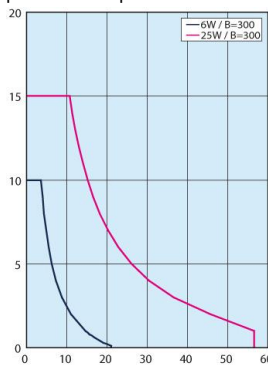
**Prevodový pomer prevodovej hlavy**

Rýchlosť pásu (m/min) v závislosti od frekvencie a zvoleného prevodového pomeru

	Rýchlosť pásu	
	50 Hz	60 Hz
5	47.1	56.5
7.5	31.4	37.7
9	26.2	31.4
12.5	18.8	22.6
15	15.7	18.8
18	13.1	15.7
25	9.4	11.3
30	7.9	9.4
36	6.5	7.9
50	4.7	5.7
60	3.9	4.7
75	3.1	3.8
90	2.6	3.1
100	2.4	2.8
120	2.0	2.4
150	1.6	1.9
180	1.3	1.6

## 4.3.18 CVGRE

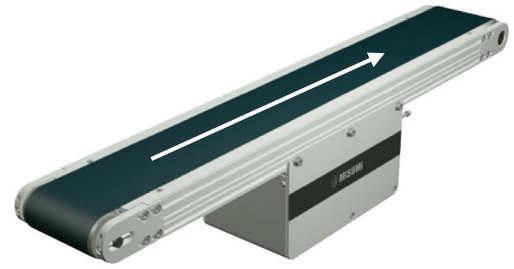
**Špecifické znaky**

- Dopravník s plochým pásom, jednostopový
- Remenica Ø 50 mm
- Stredový pohon
- Napätie pásu nastaviteľné

**Technické údaje**

Šírka pásu (mm)*	40~300		
Dĺžka (mm)*	385~2000		
Hmotnosť (kg)*	7.3~30.6		
Výkon (W)*	6	25	40
Napätie (V)	230		
Frekvencia (Hz)	50		

\* Údaje závisia od vyhotovenia dopravníka

**Dopravný výkon**

Pripustná prechodová hmotnosť (vertikálne v kg) v závislosti od rýchlosti pásu (horizontálne v m/min) a zvoleného prevodového pomeru

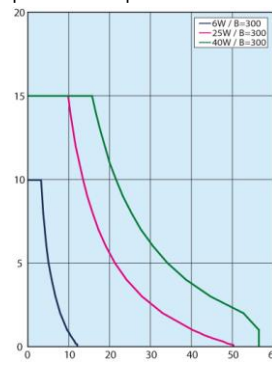
**Prevodový pomer prevodovej hlavy**

Rýchlosť pásu (m/min) v závislosti od frekvencie a zvoleného prevodového pomeru

	Rýchlosť pásu	
	50 Hz	60 Hz
5	47.1	56.5
7.5	31.4	37.7
9	26.2	31.4
12.5	18.8	22.6
15	15.7	18.8
18	13.1	15.7
25	9.4	11.3
30	7.9	9.4
36	6.5	7.9
50	4.7	5.7
60	3.9	4.7
75	3.1	3.8
90	2.6	3.1
100	2.4	2.8
120	2.0	2.4
150	1.6	1.9
180	1.3	1.6



**Ďalšie informácie**

- Zapojenie ▶ od strany 47  
 Parametre pásu ▶ od strany 35  
 Príslušenstvo ▶ od strany 60

**Ďalšie informácie**

- Zapojenie ▶ od strany 47  
 Parametre pásu ▶ od strany 35  
 Príslušenstvo ▶ od strany 60

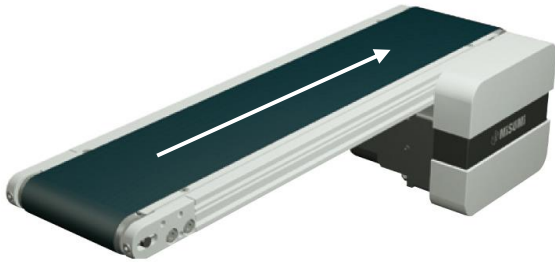
## 4.3.19 CVGBE



## Špecifické znaky

- Dopravník s plochým pásom, jednostopový
- Remenica Ø 30 mm
- Čelný pohon
- Pás s vodiacim klinom ako ochrana proti nerovnému pohybu

## Technické údaje

Šírka pásu (mm)*	50~300
Dĺžka (mm)*	190~2000
Hmotnosť (kg)*	4.2~17.4
Výkon (W)*	6                      25
Napätie (V)	230
Frekvencia (Hz)	50

\* Údaje závisia od vyhotovenia dopravníka

## Dopravný výkon

Prípustná prechodová hmotnosť (vertikálne v kg) v závislosti od rýchlosti pásu (horizontálne v m/min) a zvoleného prevodového pomeru

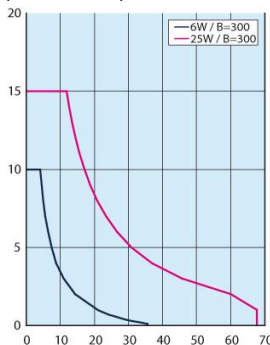

## Prevodový pomer prevodovej hlavy

Rýchlosť pásu (m/min) v závislosti od frekvencie a zvoleného prevodového pomeru prevodovej hlavy

	Rýchlosť pásu	
	50 Hz	60 Hz
5	56.4	67.7
7.5	37.6	45.1
9	31.3	37.6
12.5	22.6	27.1
15	18.8	22.6
18	15.7	18.8
25	11.3	13.5
30	9.4	11.3
36	7.8	9.4
50	5.6	6.8
60	4.7	5.6
75	3.8	4.5
90	3.1	3.8
100	2.8	3.4
120	2.4	2.8
150	1.9	2.3
180	1.6	1.9

## 4.3.20 CVGDE

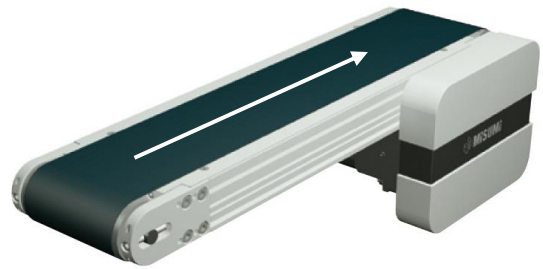

## Špecifické znaky

- Dopravník s plochým pásom, jednostopový
- Remenica Ø 50 mm
- Čelný pohon
- Pás s vodiacim klinom ako ochrana proti nerovnému pohybu

## Technické údaje

Šírka pásu (mm)*	50~300
Dĺžka (mm)*	240~2000
Hmotnosť (kg)*	6.5~25.7
Výkon (W)*	6                      25                      40
Napätie (V)	230
Frekvencia (Hz)	50

\* Údaje závisia od vyhotovenia dopravníka

## Dopravný výkon

Prípustná prechodová hmotnosť (vertikálne v kg) v závislosti od rýchlosti pásu (horizontálne v m/min) a zvoleného prevodového pomeru

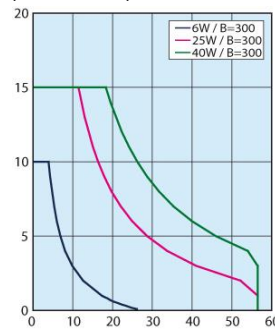

## Prevodový pomer prevodovej hlavy

Rýchlosť pásu (m/min) v závislosti od frekvencie a zvoleného prevodového pomeru prevodovej hlavy

	Rýchlosť pásu	
	50 Hz	60 Hz
5	47.1	56.5
7.5	31.4	37.7
9	26.2	31.4
12.5	18.8	22.6
15	15.7	18.8
18	13.1	15.7
25	9.4	11.3
30	7.9	9.4
36	6.5	7.9
50	4.7	5.7
60	3.9	4.7
75	3.1	3.8
90	2.6	3.1
100	2.4	2.8
120	2.0	2.4
150	1.6	1.9
180	1.3	1.6



## Ďalšie informácie

- Zapojenie                      ► od strany 47  
 Parametre pásu              ► od strany 35  
 Príslušenstvo                ► od strany 60



## Ďalšie informácie

- Zapojenie                      ► od strany 47  
 Parametre pásu              ► od strany 35  
 Príslušenstvo                ► od strany 60

## 4.3.21 CVGPE

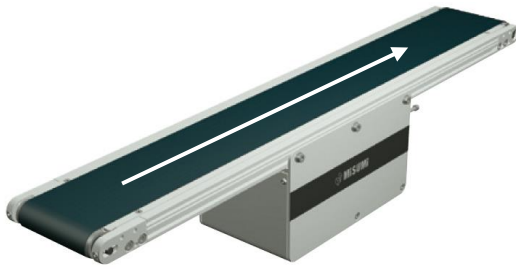
**Špecifické znaky**

- Dopravník s plochým pásom, jednostopový
- Remenica Ø 30 mm
- Stredový pohon
- Pás s vodiacim klinom ako ochrana proti nerovnému pohybu

**Technické údaje**

Šírka pásu (mm)*	50~300
Dĺžka (mm)*	300~2000
Hmotnosť (kg)*	5.8~23.9
Výkon (W)*	6                      25
Napätie (V)	230
Frekvencia (Hz)	50

\* Údaje závisia od vyhotovenia dopravníka

**Dopravný výkon**

Prípustná prechodová hmotnosť (vertikálne v kg) v závislosti od rýchlosti pásu (horizontálne v m/min) a zvoleného prevodového pomeru

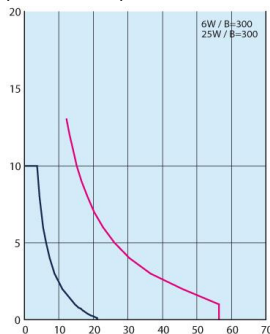
**Prevodový pomer prevodovej hlavy**

Rýchlosť pásu (m/min) v závislosti od frekvencie a zvoleného prevodového pomeru prevodovej hlavy

	Rýchlosť pásu	
	50 Hz	60 Hz
5	47.1	56.5
7.5	31.4	37.7
9	26.2	31.4
12.5	18.8	22.6
15	15.7	18.8
18	13.1	15.7
25	9.4	11.3
30	7.9	9.4
36	6.5	7.9
50	4.7	5.7
60	3.9	4.7
75	3.1	3.8
90	2.6	3.1
100	2.4	2.8
120	2.0	2.4
150	1.6	1.9
180	1.3	1.6

## 4.3.22 CVGWE

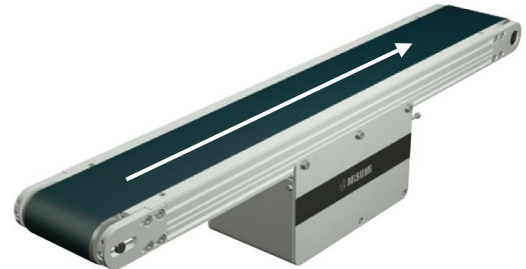
**Špecifické znaky**

- Dopravník s plochým pásom, jednostopový
- Remenica Ø 50 mm
- Stredový pohon
- Pás s vodiacim klinom ako ochrana proti nerovnému pohybu

**Technické údaje**

Šírka pásu (mm)*	50~300
Dĺžka (mm)*	385~2000
Hmotnosť (kg)*	7.3~30.6
Výkon (W)*	6                      25                      40
Napätie (V)	230
Frekvencia (Hz)	50

\* Údaje závisia od vyhotovenia dopravníka

**Dopravný výkon**

Prípustná prechodová hmotnosť (vertikálne v kg) v závislosti od rýchlosti pásu (horizontálne v m/min) a zvoleného prevodového pomeru

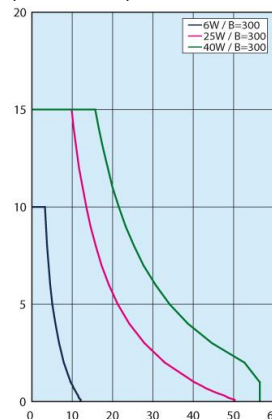
**Prevodový pomer prevodovej hlavy**

Rýchlosť pásu (m/min) v závislosti od frekvencie a zvoleného prevodového pomeru prevodovej hlavy

	Rýchlosť pásu	
	50 Hz	60 Hz
5	47.1	56.5
7.5	31.4	37.7
9	26.2	31.4
12.5	18.8	22.6
15	15.7	18.8
18	13.1	15.7
25	9.4	11.3
30	7.9	9.4
36	6.5	7.9
50	4.7	5.7
60	3.9	4.7
75	3.1	3.8
90	2.6	3.1
100	2.4	2.8
120	2.0	2.4
150	1.6	1.9
180	1.3	1.6

**Ďalšie informácie**

- Zapojenie                      ► od strany 47  
 Parametre pásu              ► od strany 35  
 Príslušenstvo                ► od strany 60

**Ďalšie informácie**

- Zapojenie                      ► od strany 47  
 Parametre pásu              ► od strany 35  
 Príslušenstvo                ► od strany 60



## 4.3.23 CVSEE

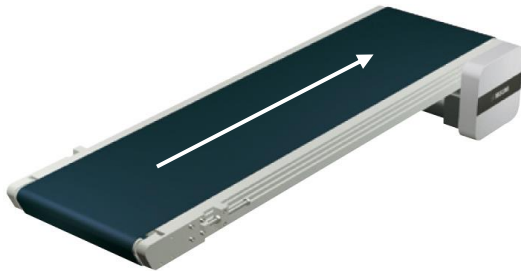

## Špecifické znaky

- Dopravník s plochým pásom, jednostopový, vysoký výkon
- Remenica Ø 30, 60 mm
- Čelný pohon
- Stredná prepravná dĺžka

## Technické údaje

Šírka pásu (mm)*	100~500	
Dĺžka (mm)*	440~6000	
Hmotnosť (kg)*	15.9~81.5	
Výkon (W)*	60	90
Napätie (V)	230	
Frekvencia (Hz)	50	

\* Údaje závisia od vyhotovenia dopravníka

## Dopravný výkon

Prípustná prechodová hmotnosť (vertikálne v kg) v závislosti od rýchlosti pásu (horizontálne v m/min) a zvoleného prevodového pomeru

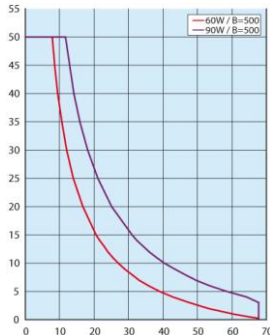

## Prevodový pomer prevodovej hlavy

Rýchlosť pásu (m/min) v závislosti od frekvencie a zvoleného prevodového pomeru prevodovej hlavy

	Rýchlosť pásu	
	50 Hz	60 Hz
5	56.4	67.7
7.5	37.6	45.1
9	31.3	37.6
12.5	22.6	27.1
15	18.8	22.6
18	15.7	18.8
25	11.3	13.5
30	9.4	11.3
36	7.8	9.4
50	5.6	6.8
60	4.7	5.6
75	3.8	4.5
90	3.1	3.8
100	2.8	3.4
120	2.4	2.8
150	1.9	2.3
180	1.6	1.9

## 4.3.24 CVSFE



## Špecifické znaky

- Dopravník s plochým pásom, jednostopový, vysoký výkon
- Remenica Ø 30, 60 mm
- Čelný pohon
- Pás s vodiacim klinom ako ochrana proti nerovnému pohybu

## Technické údaje

Šírka pásu (mm)*	100~500	
Dĺžka (mm)*	440~6000	
Hmotnosť (kg)*	15.9~81.5	
Výkon (W)*	60	90
Napätie (V)	230	
Frekvencia (Hz)	50	

\* Údaje závisia od vyhotovenia dopravníka

## Dopravný výkon

Prípustná prechodová hmotnosť (vertikálne v kg) v závislosti od rýchlosti pásu (horizontálne v m/min) a zvoleného prevodového pomeru

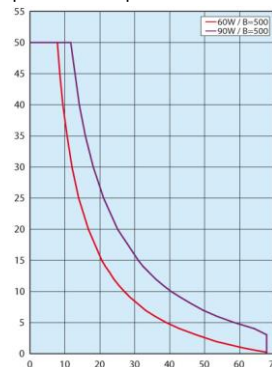

## Prevodový pomer prevodovej hlavy

Rýchlosť pásu (m/min) v závislosti od frekvencie a zvoleného prevodového pomeru prevodovej hlavy

	Rýchlosť pásu	
	50 Hz	60 Hz
5	56.4	67.7
7.5	37.6	45.1
9	31.3	37.6
12.5	22.6	27.1
15	18.8	22.6
18	15.7	18.8
25	11.3	13.5
30	9.4	11.3
36	7.8	9.4
50	5.6	6.8
60	4.7	5.6
75	3.8	4.5
90	3.1	3.8
100	2.8	3.4
120	2.4	2.8
150	1.9	2.3
180	1.6	1.9



## Ďalšie informácie

- Zapojenie ▶ od strany 47  
 Parametre pásu ▶ od strany 35  
 Príslušenstvo ▶ od strany 60



## Ďalšie informácie

- Zapojenie ▶ od strany 47  
 Parametre pásu ▶ od strany 35  
 Príslušenstvo ▶ od strany 60

## 4.3.25 CVSXE

**Špecifické znaky**

- Dopravník s plochým pásom, jednostopový, vysoký výkon
- Remenica Ø 30 mm
- Stredový pohon
- Stredná prepravná dĺžka

**Technické údaje**

Šírka pásu (mm)*	100~500	
Dĺžka (mm)*	480~6000	
Hmotnosť (kg)*	20~94	
Výkon (W)*	60	90
Napätie (V)	230	
Frekvencia (Hz)	50	

\* Údaje závisia od vyhotovenia dopravníka

**Dopravný výkon**

Prípustná prechodová hmotnosť (vertikálne v kg) v závislosti od rýchlosti pásu (horizontálne v m/min) a zvoleného prevodového pomeru

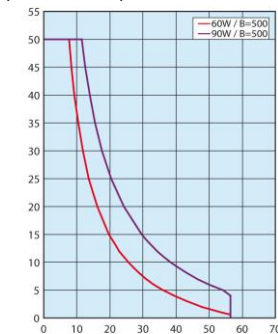
**Prevodový pomer prevodovej hlavy**

Rýchlosť pásu (m/min) v závislosti od frekvencie a zvoleného prevodového pomeru prevodovej hlavy

	Rýchlosť pásu	
	50 Hz	60 Hz
5	47.1	56.5
7.5	31.4	37.7
9	26.2	31.4
12.5	18.8	22.6
15	15.7	18.8
18	13.1	15.7
25	9.4	11.3
30	7.9	9.4
36	6.5	7.9
50	4.7	5.7
60	3.9	4.7
75	3.1	3.8
90	2.6	3.1
100	2.4	2.8
120	2.0	2.4
150	1.6	1.9
180	1.3	1.6

## 4.3.26 CVSYE

**Špecifické znaky**

- Dopravník s plochým pásom, jednostopový, vysoký výkon
- Remenica Ø 30 mm
- Stredový pohon
- Pás s vodiacim klinom ako ochrana proti nerovnému pohybu

**Technické údaje**

Šírka pásu (mm)*	100~500	
Dĺžka (mm)*	480~6000	
Hmotnosť (kg)*	20~94	
Výkon (W)*	60	90
Napätie (V)	230	
Frekvencia (Hz)	50	

\* Údaje závisia od vyhotovenia dopravníka

**Dopravný výkon**

Prípustná prechodová hmotnosť (vertikálne v kg) v závislosti od rýchlosti pásu (horizontálne v m/min) a zvoleného prevodového pomeru

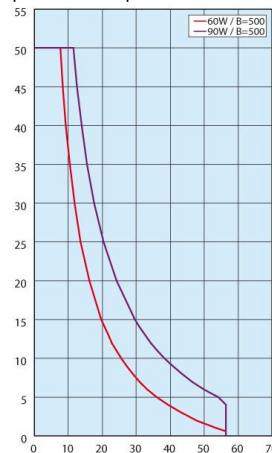
**Prevodový pomer prevodovej hlavy**

Rýchlosť pásu (m/min) v závislosti od frekvencie a zvoleného prevodového pomeru prevodovej hlavy

	Rýchlosť pásu	
	50 Hz	60 Hz
5	47.1	56.5
7.5	31.4	37.7
9	26.2	31.4
12.5	18.8	22.6
15	15.7	18.8
18	13.1	15.7
25	9.4	11.3
30	7.9	9.4
36	6.5	7.9
50	4.7	5.7
60	3.9	4.7
75	3.1	3.8
90	2.6	3.1
100	2.4	2.8
120	2.0	2.4
150	1.6	1.9
180	1.3	1.6

**Ďalšie informácie**

- Zapojenie ▶ od strany 47  
 Parametre pásu ▶ od strany 35  
 Príslušenstvo ▶ od strany 60

**Ďalšie informácie**

- Zapojenie ▶ od strany 47  
 Parametre pásu ▶ od strany 35  
 Príslušenstvo ▶ od strany 60

## 4.3.27 CVSFAE

**Špecifické znaky**

- Plný pásový dopravník, jednostopový
- Remenica Ø 30 mm
- Čelný pohon
- Celkový povrch použiteľný na prepravu

**Technické údaje**

Šírka pásu (mm)*	60~300		
Dĺžka (mm)*	280~2000		
Hmotnosť (kg)*	4.3~16.3		
Výkon (W)*	6	25	
Napätie (V)	230		
Frekvencia (Hz)	50		

\* Údaje závisia od vyhotovenia dopravníka

**Dopravný výkon**

Pripustná prechodová hmotnosť (vertikálne v kg) v závislosti od rýchlosti pásu (horizontálne v m/min) a zvoleného prevodového pomeru

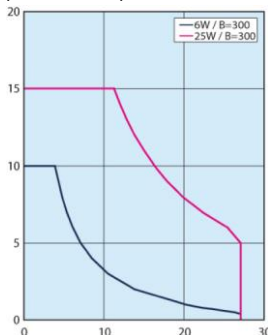
**Prevodový pomer prevodovej hlavy**

Rýchlosť pásu (m/min) v závislosti od frekvencie a zvoleného prevodového pomeru prevodovej hlavy

	Rýchlosť pásu	
	50 Hz	60 Hz
12.5	22.6	27.1
15	18.8	22.6
18	15.7	18.8
25	11.3	13.5
30	9.4	11.3
36	7.8	9.4
50	5.6	6.8
60	4.7	5.6
75	3.8	4.5
90	3.1	3.8
100	2.8	3.4
120	2.4	2.8
150	1.9	2.3
180	1.6	1.9

**Ďalšie informácie**

- Zapojenie ▶ od strany 47  
 Parametre pásu ▶ od strany 35  
 Príslušenstvo ▶ od strany 60

## 4.3.28 CVSFBF

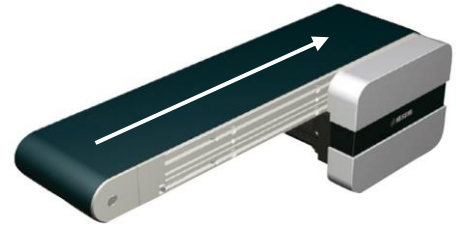
**Špecifické znaky**

- Plný pásový dopravník, jednostopový
- Remenica Ø 50 mm
- Čelný pohon
- Celkový povrch použiteľný na prepravu

**Technické údaje**

Šírka pásu (mm)*	60~300		
Dĺžka (mm)*	320~2000		
Hmotnosť (kg)*	6~23.9		
Výkon (W)*	6	25	40
Napätie (V)	230		
Frekvencia (Hz)	50		

\* Údaje závisia od vyhotovenia dopravníka

**Dopravný výkon**

Pripustná prechodová hmotnosť (vertikálne v kg) v závislosti od rýchlosti pásu (horizontálne v m/min) a zvoleného prevodového pomeru

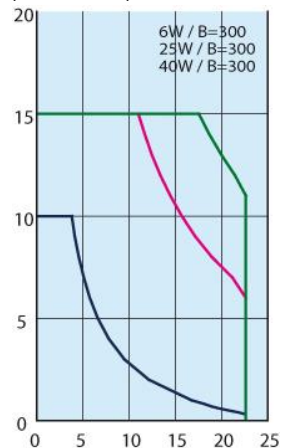
**Prevodový pomer prevodovej hlavy**

Rýchlosť pásu (m/min) v závislosti od frekvencie a zvoleného prevodového pomeru prevodovej hlavy

	Rýchlosť pásu	
	50 Hz	60 Hz
12.5	18.8	22.6
15	15.7	18.8
18	13.1	15.7
25	9.4	11.3
30	7.9	9.4
36	6.5	7.9
50	4.7	5.7
60	3.9	4.7
75	3.1	3.8
90	2.6	3.1
100	2.4	2.8
120	2.0	2.4
150	1.6	1.9
180	1.3	1.6

**Ďalšie informácie**

- Zapojenie ▶ od strany 47  
 Parametre pásu ▶ od strany 35  
 Príslušenstvo ▶ od strany 60

## 4.3.29 CVSFCE

**Špecifické znaky**

- Plný pásový dopravník, jednostopový
- Remenica Ø 30 mm
- Čelný pohon
- Pás s vodiacim klinom ako ochrana proti nerovnému pohybu
- Celkový povrch použiteľný na prepravu

**Technické údaje**

Šírka pásu (mm)*	70~300
Dĺžka (mm)*	280~2000
Hmotnosť (kg)*	4.3~16.3
Výkon (W)*	6                      25
Napätie (V)	230
Frekvencia (Hz)	50

\* Údaje závisia od vyhotovenia dopravníka

**Dopravný výkon**

Prípustná prechodová hmotnosť (vertikálne v kg) v závislosti od rýchlosti pásu (horizontálne v m/min) a zvoleného prevodového pomeru

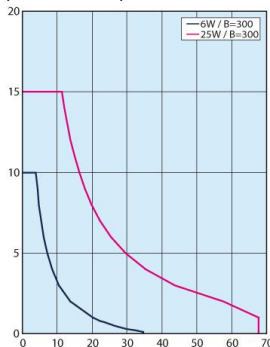
**Prevodový pomer prevodovej hlavy**

Rýchlosť pásu (m/min) v závislosti od frekvencie a zvoleného prevodového pomeru prevodovej hlavy

	Rýchlosť pásu	
	50 Hz	60 Hz
5	56.4	67.7
7.5	37.6	45.1
9	31.3	37.6
12.5	22.6	27.1
15	18.8	22.6
18	15.7	18.8
25	11.3	13.5
30	9.4	11.3
36	7.8	9.4
50	5.6	6.8
60	4.7	5.6
75	3.8	4.5
90	3.1	3.8
100	2.8	3.4
120	2.4	2.8
150	1.9	2.3
180	1.6	1.9

## 4.3.30 CVSFDE

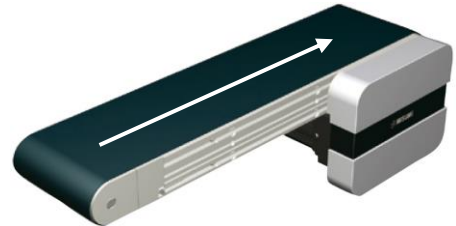
**Špecifické znaky**

- Plný pásový dopravník, jednostopový
- Remenica Ø 50 mm
- Čelný pohon
- Pás s vodiacim klinom ako ochrana proti nerovnému pohybu
- Celkový povrch použiteľný na prepravu

**Technické údaje**

Šírka pásu (mm)*	80~300
Dĺžka (mm)*	320~2000
Hmotnosť (kg)*	6~23.9
Výkon (W)*	6                      25                      40
Napätie (V)	230
Frekvencia (Hz)	50

\* Údaje závisia od vyhotovenia dopravníka

**Dopravný výkon**

Prípustná prechodová hmotnosť (vertikálne v kg) v závislosti od rýchlosti pásu (horizontálne v m/min) a zvoleného prevodového pomeru

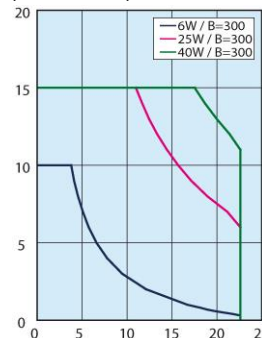
**Prevodový pomer prevodovej hlavy**

Rýchlosť pásu (m/min) v závislosti od frekvencie a zvoleného prevodového pomeru prevodovej hlavy

	Rýchlosť pásu	
	50 Hz	60 Hz
5	47.1	56.5
7.5	31.4	37.7
9	26.2	31.4
12.5	18.8	22.6
15	15.7	18.8
18	13.1	15.7
25	9.4	11.3
30	7.9	9.4
36	6.5	7.9
50	4.7	5.7
60	3.9	4.7
75	3.1	3.8
90	2.6	3.1
100	2.4	2.8
120	2.0	2.4
150	1.6	1.9
180	1.3	1.6

**Ďalšie informácie**

- Zapojenie                      ► od strany 47  
 Parametre pásu              ► od strany 35  
 Príslušenstvo                ► od strany 60

**Ďalšie informácie**

- Zapojenie                      ► od strany 47  
 Parametre pásu              ► od strany 35  
 Príslušenstvo                ► od strany 60

## 4.3.31 CVSJAE

**Špecifické znaky**

- Dopravník s plochým pásom, jednostopový, krátke vyhotovenie
- Remenica Ø 30 mm
- Stredový pohon
- Pás s vodiacim klinom ako ochrana proti nerovnému pohybu

**Technické údaje**

Šírka pásu (mm)*	50~300	
Dĺžka (mm)*	220~600	
Hmotnosť (kg)*	6.7~14.3	
Výkon (W)*	6	25
Napätie (V)	230	
Frekvencia (Hz)	50	

\* Údaje závisia od vyhotovenia dopravníka

**Dopravný výkon**

Prípustná prechodová hmotnosť (vertikálne v kg) v závislosti od rýchlosti pásu (horizontálne v m/min) a zvoleného prevodového pomeru

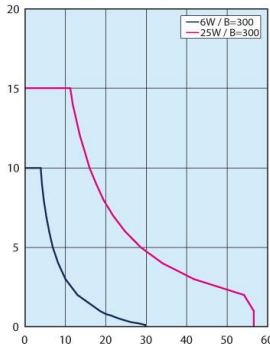
**Prevodový pomer prevodovej hlavy**

Rýchlosť pásu (m/min) v závislosti od frekvencie a zvoleného prevodového pomeru prevodovej hlavy

	Rýchlosť pásu	
	50 Hz	60 Hz
5	47.1	56.5
7.5	31.4	37.7
9	26.2	31.4
12.5	18.8	22.6
15	15.7	18.8
18	13.1	15.7
25	9.4	11.3
30	7.9	9.4
36	6.5	7.9
50	4.7	5.7
60	3.9	4.7
75	3.1	3.8
90	2.6	3.1
100	2.4	2.8
120	2.0	2.4
150	1.6	1.9
180	1.3	1.6

**Ďalšie informácie**

- Zapojenie ▶ od strany 47  
 Parametre pásu ▶ od strany 35  
 Príslušenstvo ▶ od strany 60

## 4.3.32 CVSMAE

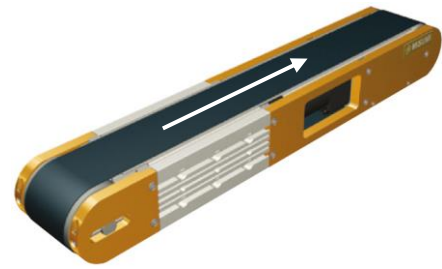
**Špecifické znaky**

- Dopravník s plochým pásom, jednostopový
- Remenica Ø 70 mm
- Integrovaný pohon
- Redukovaná dopravná výška

**Technické údaje**

Šírka pásu (mm)*	60, 100, 150
Dĺžka (mm)*	415~2000
Hmotnosť (kg)*	6.2~18.7
Výkon (W)*	6
Napätie (V)	230
Frekvencia (Hz)	50

\* Údaje závisia od vyhotovenia dopravníka

**Dopravný výkon**

Prípustná prechodová hmotnosť (vertikálne v kg) v závislosti od rýchlosti pásu (horizontálne v m/min) a zvoleného prevodového pomeru

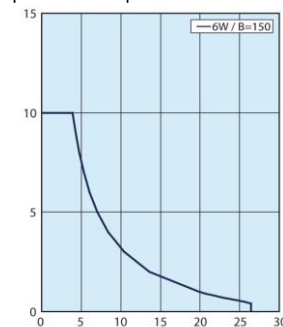
**Prevodový pomer prevodovej hlavy**

Rýchlosť pásu (m/min) v závislosti od frekvencie a zvoleného prevodového pomeru prevodovej hlavy

	Rýchlosť pásu	
	50 Hz	60 Hz
15	22.0	26.4
18	18.3	22.0
25	13.2	15.8
30	11.0	13.2
36	9.2	11.0
50	6.6	7.9
60	5.5	6.6
75	4.4	5.3
90	3.7	4.4
100	3.3	4.0
120	2.7	3.3
150	2.2	2.6
180	1.8	2.2

**Ďalšie informácie**

- Zapojenie ▶ od strany 47  
 Parametre pásu ▶ od strany 35  
 Príslušenstvo ▶ od strany 60

## 4.3.33 CVLP AE

**Špecifické znaky**

- Dopravník s plochým pásom, jednostopový
- Remenica Ø 15 mm
- Stredový pohon
- Nízke vyhotovenie

**Technické údaje**

Šírka pásu (mm)*	60~200	
Dĺžka (mm)*	390~2000	
Hmotnosť (kg)*	7.6~21.1	
Výkon (W)*	25	40
Napätie (V)	230	
Frekvencia (Hz)	50	

\* Údaje závisia od vyhotovenia dopravníka

**Dopravný výkon**

Pripustná prechodová hmotnosť (vertikálne v kg) v závislosti od rýchlosti pásu (horizontálne v m/min) a zvoleného prevodového pomeru

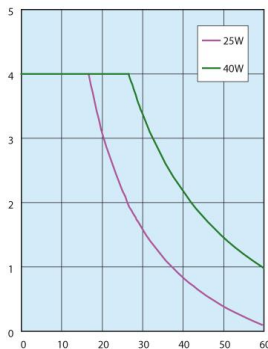
**Prevodový pomer prevodovej hlavy**

Rýchlosť pásu (m/min) v závislosti od frekvencie a zvoleného prevodového pomeru prevodovej hlavy

	Rýchlosť pásu	
	50 Hz	60 Hz
5	47.1	56.5
7.5	31.4	37.7
9	26.2	31.4
12.5	18.8	22.6
15	15.7	18.8
18	13.1	15.7
25	9.4	11.3
30	7.9	9.4
36	6.5	7.9
50	4.7	5.7
60	3.9	4.7
75	3.1	3.8
90	2.6	3.1
100	2.4	2.8
120	2.0	2.4
150	1.6	1.9
180	1.3	1.6

## 4.3.34 CVMAE

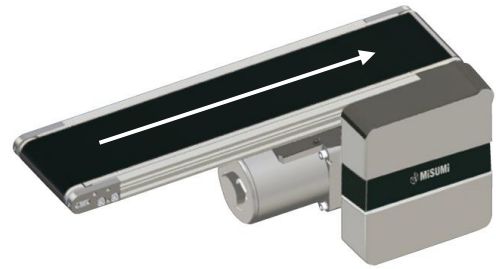
**Špecifické znaky**

- Dopravník s plochým pásom, jednostopový
- Remenica Ø 30 mm
- Čelný pohon
- Pozícia motora voliteľná

**Technické údaje**

Šírka pásu (mm)*	50~300	
Dĺžka (mm)*	200~2000	
Hmotnosť (kg)*	10.5~20	
Výkon (W)*	25	40
Napätie (V)	230	
Frekvencia (Hz)	50	

\* Údaje závisia od vyhotovenia dopravníka

**Dopravný výkon**

Pripustná prechodová hmotnosť (vertikálne v kg) v závislosti od rýchlosti pásu (horizontálne v m/min) a zvoleného prevodového pomeru

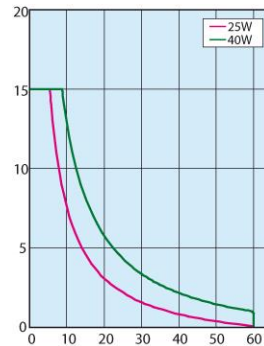
**Prevodový pomer prevodovej hlavy**

Rýchlosť pásu (m/min) v závislosti od frekvencie a zvoleného prevodového pomeru prevodovej hlavy

	Rýchlosť pásu	
	50 Hz	60 Hz
5	56.4	67.7
7.5	37.6	45.1
9	31.3	37.6
12.5	22.6	27.1
15	18.8	22.6
18	15.7	18.8
25	11.3	13.5
30	9.4	11.3
36	7.8	9.4
50	5.6	6.8
60	4.7	5.6
75	3.8	4.5
90	3.1	3.8
100	2.8	3.4
120	2.4	2.8
150	1.9	2.3
180	1.6	1.9

**Ďalšie informácie**

Zapojenie  
Parametre pásu  
Príslušenstvo

- ▶ od strany 47
- ▶ od strany 35
- ▶ od strany 60



**Ďalšie informácie**

Zapojenie  
Parametre pásu  
Príslušenstvo

- ▶ od strany 47
- ▶ od strany 35
- ▶ od strany 60

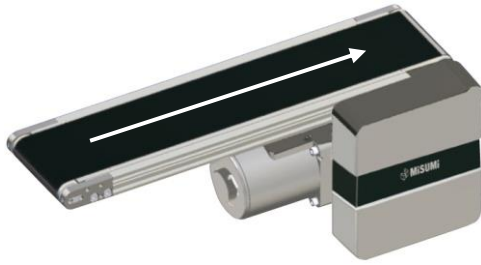

## 4.3.35 CVMBE



## Špecifické znaky

- Dopravník s plochým pásom, jednostopový
- Remenica Ø 30 mm
- Čelný pohon
- Pás s vodiacim klinom ako ochrana proti nerovnému pohybu

## Technické údaje

Šírka pásu (mm)*	50~300
Dĺžka (mm)*	200~2000
Hmotnosť (kg)*	10.5~20
Výkon (W)*	25                      40
Napätie (V)	230
Frekvencia (Hz)	50

\* Údaje závisia od vyhotovenia dopravníka

## Dopravný výkon

Pripustná prechodová hmotnosť (vertikálne v kg) v závislosti od rýchlosti pásu (horizontálne v m/min) a zvoleného prevodového pomeru

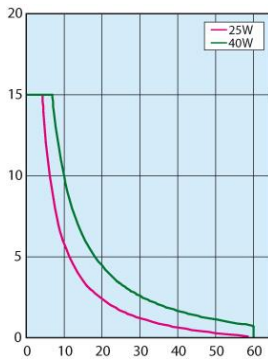

## Prevodový pomer prevodovej hlavy

Rýchlosť pásu (m/min) v závislosti od frekvencie a zvoleného prevodového pomeru prevodovej hlavy

	Rýchlosť pásu	
	50 Hz	60 Hz
5	56.4	67.7
7.5	37.6	45.1
9	31.3	37.6
12.5	22.6	27.1
15	18.8	22.6
18	15.7	18.8
25	11.3	13.5
30	9.4	11.3
36	7.8	9.4
50	5.6	6.8
60	4.7	5.6
75	3.8	4.5
90	3.1	3.8
100	2.8	3.4
120	2.4	2.8
150	1.9	2.3
180	1.6	1.9

## 4.3.36 CVSTCE



## Špecifické znaky

- Dopravník so synchronným pásom, jednostopový
- Remenica Ø 19, 20 mm
- Čelný pohon
- Priestorov úsporné vyhotovenie

## Technické údaje

Šírka pásu (mm)*	10, 20
Dĺžka (mm)*	245~2000
Hmotnosť (kg)*	3~7.7
Výkon (W)*	6
Napätie (V)	230
Frekvencia (Hz)	50

\* Údaje závisia od vyhotovenia dopravníka

## Dopravný výkon

Pripustná prechodová hmotnosť (vertikálne v kg) v závislosti od rýchlosti pásu (horizontálne v m/min) a zvoleného prevodového pomeru

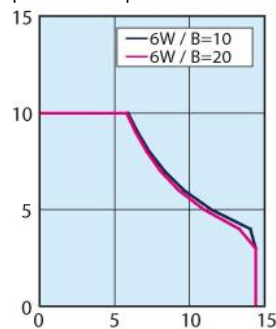

## Prevodový pomer prevodovej hlavy

Rýchlosť pásu (m/min) v závislosti od frekvencie a zvoleného prevodového pomeru prevodovej hlavy

	Rýchlosť pásu	
	50 Hz	60 Hz
12.5	12.0	14.4
15	10.0	12.0
18	8.3	10.0
25	6.0	7.2
30	5.0	6.0
36	4.2	5.0
50	3.0	3.6
60	2.5	3.0
75	2.0	2.4
90	1.7	2.0
100	1.5	1.8
120	1.3	1.5
150	1.0	1.2
180	0.8	1.0



## Ďalšie informácie

- Zapojenie ▶ od strany 47  
 Parametre pásu ▶ od strany 35  
 Príslušenstvo ▶ od strany 60



## Ďalšie informácie

- Zapojenie ▶ od strany 47  
 Parametre pásu ▶ od strany 35  
 Príslušenstvo ▶ od strany 60

## 4.3.37 CVSTRE



## Špecifické znaky

- Dopravník so synchronným pásom, jednotopový
- Remenica Ø 19, 20 mm
- Stredový pohon
- Priestorov úsporné vyhotovenie

## Technické údaje

Šírka pásu (mm)*	10, 20
Dĺžka (mm)*	330~2000
Hmotnosť (kg)*	3.9~8.6
Výkon (W)*	6
Napätie (V)	230
Frekvencia (Hz)	50

\* Údaje závisia od vyhotovenia dopravníka

## Dopravný výkon

Prípustná prechodová hmotnosť (vertikálne v kg) v závislosti od rýchlosti pásu (horizontálne v m/min) a zvoleného prevodového pomeru

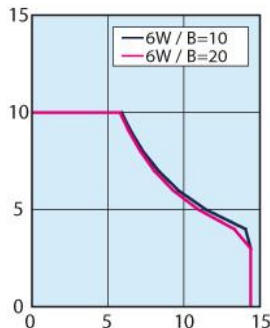

## Prevodový pomer prevodovej hlavy

Rýchlosť pásu (m/min) v závislosti od frekvencie a zvoleného prevodového pomeru prevodovej hlavy

	Rýchlosť pásu	
	50 Hz	60 Hz
12.5	12.0	14.4
15	10.0	12.0
18	8.3	10.0
25	6.0	7.2
30	5.0	6.0
36	4.2	5.0
50	3.0	3.6
60	2.5	3.0
75	2.0	2.4
90	1.7	2.0
100	1.5	1.8
120	1.3	1.5
150	1.0	1.2
180	0.8	1.0

## 4.3.38 CVGTAE



## Špecifické znaky

- Dopravník so synchronným pásom, dvojestopový
- Remenica Ø 30 mm
- Čelný pohon
- Stopper, možnosť nainštalovať senzory v medzipriestore

## Technické údaje

Šírka pásu (mm)*	80~300	
Dĺžka (mm)*	255~3000	
Hmotnosť (kg)*	5.2~10.6	
Výkon (W)*	6	25
Napätie (V)	230	
Frekvencia (Hz)	50	

\* Údaje závisia od vyhotovenia dopravníka

## Dopravný výkon

Prípustná prechodová hmotnosť (vertikálne v kg) v závislosti od rýchlosti pásu (horizontálne v m/min) a zvoleného prevodového pomeru

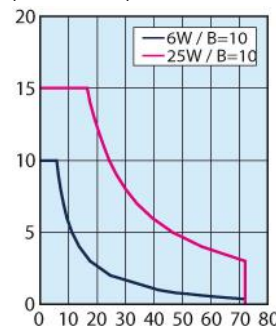

## Prevodový pomer prevodovej hlavy

Rýchlosť pásu (m/min) v závislosti od frekvencie a zvoleného prevodového pomeru prevodovej hlavy

	Rýchlosť pásu	
	50 Hz	60 Hz
5	60.0	72.0
7.5	40.0	48.0
9	33.3	40.0
12.5	24.0	28.8
15	20.0	24.0
18	16.7	20.0
25	12.0	14.4
30	10.0	12.0
36	8.3	10.0
50	6.0	7.2
60	5.0	6.0
75	4.0	4.8
90	3.3	4.0
100	3.0	3.6
120	2.5	3.0
150	2.0	2.4
180	1.7	2.0



## Ďalšie informácie

Zapojenie  
Parametre pásu  
Príslušenstvo

- ▶ od strany 47
- ▶ od strany 35
- ▶ od strany 60



## Ďalšie informácie

Zapojenie  
Parametre pásu  
Príslušenstvo

- ▶ od strany 47
- ▶ od strany 35
- ▶ od strany 60

## 4.3.39 CVGTBE

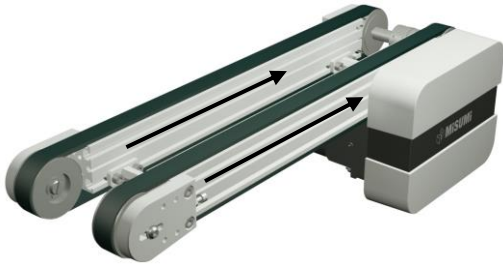

## Špecifické znaky

- Dopravník so synchronným pásom, dvojstopový
- Remenica Ø 50 mm
- Čelný pohon
- Stopper, možnosť nainštalovať senzory v medzopriestore

## Technické údaje

Šírka pásu (mm)*	80~300
Dĺžka (mm)*	265~3000
Hmotnosť (kg)*	9.1~24.3
Výkon (W)*	25                  40
Napätie (V)	230
Frekvencia (Hz)	50

\* Údaje závisia od vyhotovenia dopravníka

## Dopravný výkon

Prípustná prechodová hmotnosť (vertikálne v kg) v závislosti od rýchlosti pásu (horizontálne v m/min) a zvoleného prevodového pomeru

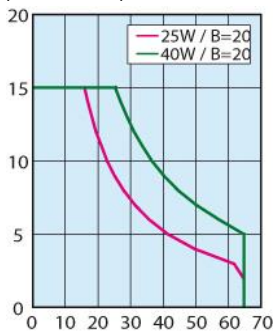

## Prevodový pomer prevodovej hlavy

Rýchlosť pásu (m/min) v závislosti od frekvencie a zvoleného prevodového pomeru prevodovej hlavy

	Rýchlosť pásu	
	50 Hz	60 Hz
5	54.0	64.8
7.5	36.0	43.2
9	30.0	36.0
12.5	21.6	25.9
15	18.0	21.6
18	15.0	18.0
25	10.8	13.0
30	9.0	10.8
36	7.5	9.0
50	5.4	6.5
60	4.5	5.4
75	3.6	4.3
90	3.0	3.6
100	2.7	3.2
120	2.3	2.7
150	1.8	2.2
180	1.5	1.8

## 4.3.40 CVGTNE



## Špecifické znaky

- Dopravník so synchronným pásom, dvojstopový
- Remenica Ø 30 mm
- Stredový pohon
- Stopper, možnosť nainštalovať senzory v medzopriestore

## Technické údaje

Šírka pásu (mm)*	80~300
Dĺžka (mm)*	265~3000
Hmotnosť (kg)*	6.6~13.4
Výkon (W)*	6                          25
Napätie (V)	230
Frekvencia (Hz)	50

\* Údaje závisia od vyhotovenia dopravníka

## Dopravný výkon

Prípustná prechodová hmotnosť (vertikálne v kg) v závislosti od rýchlosti pásu (horizontálne v m/min) a zvoleného prevodového pomeru

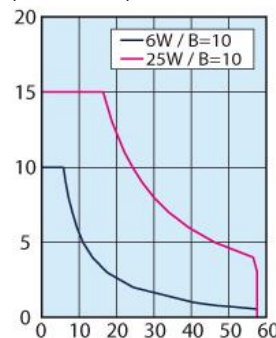

## Prevodový pomer prevodovej hlavy

Rýchlosť pásu (m/min) v závislosti od frekvencie a zvoleného prevodového pomeru prevodovej hlavy

	Rýchlosť pásu	
	50 Hz	60 Hz
5	48.0	57.6
7.5	32.0	38.4
9	26.7	32.0
12.5	19.2	23.0
15	16.0	19.2
18	13.3	16.0
25	9.6	11.5
30	8.0	9.6
36	6.7	8.0
50	4.8	5.8
60	4.0	4.8
75	3.2	3.8
90	2.7	3.2
100	2.4	2.9
120	2.0	2.4
150	1.6	1.9
180	1.3	1.6



## Ďalšie informácie

- Zapojenie                                  ► od strany 47  
 Parametre pásu                              ► od strany 35  
 Príslušenstvo                                  ► od strany 60



## Ďalšie informácie

- Zapojenie                                  ► od strany 47  
 Parametre pásu                              ► od strany 35  
 Príslušenstvo                                  ► od strany 60

## 4.3.41 CVGTPE

**Špecifické znaky**

- Dopravník so synchronným pásom, dvojstopový
- Remenica Ø 50 mm
- Stredový pohon
- Stopper, možnosť nainštalovať senzory v medzipriestore

**Technické údaje**

Šírka pásu (mm)*	80~300
Dĺžka (mm)*	325~3000
Hmotnosť (kg)*	9.8~26.4
Výkon (W)*	25      40
Napätie (V)	230
Frekvencia (Hz)	50

\* Údaje závisia od vyhotovenia dopravníka

**Dopravný výkon**

Prípustná prechodová hmotnosť (vertikálne v kg) v závislosti od rýchlosti pásu (horizontálne v m/min) a zvoleného prevodového pomeru

**Prevodový pomer prevodovej hlavy**

Rýchlosť pásu (m/min) v závislosti od frekvencie a zvoleného prevodového pomeru prevodovej hlavy

	Rýchlosť pásu	
	50 Hz	60 Hz
5	48.0	57.6
7.5	32.0	38.4
9	26.7	32.0
12.5	19.2	23.0
15	16.0	19.2
18	13.3	16.0
25	9.6	11.5
30	8.0	9.6
36	6.7	8.0
50	4.8	5.8
60	4.0	4.8
75	3.2	3.8
90	2.7	3.2
100	2.4	2.9
120	2.0	2.4
150	1.6	1.9
180	1.3	1.6

## 4.3.42 CVSPAE

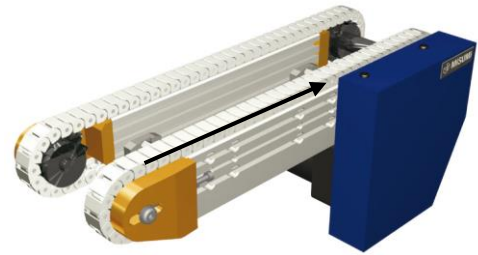
**Špecifické znaky**

- Dopravník s plastovou reťazou, dvojstopový
- Reťazovka Ø 57 mm
- Čelný pohon
- Stopper, možnosť nainštalovať senzory v medzipriestore

**Technické údaje**

Šírka pásu (mm)*	80~300
Dĺžka (mm)*	300~3000
Hmotnosť (kg)*	9.6~27.7
Výkon (W)*	25      40
Napätie (V)	230
Frekvencia (Hz)	50

\* Údaje závisia od vyhotovenia dopravníka

**Dopravný výkon**

Prípustná prechodová hmotnosť (vertikálne v kg) v závislosti od rýchlosti pásu (horizontálne v m/min) a zvoleného prevodového pomeru

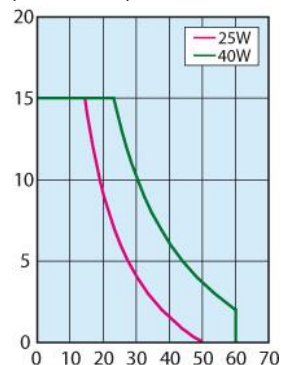
**Prevodový pomer prevodovej hlavy**

Rýchlosť pásu (m/min) v závislosti od frekvencie a zvoleného prevodového pomeru prevodovej hlavy

	Rýchlosť pásu	
	50 Hz	60 Hz
5	53.7	64.4
7.5	35.8	43.0
9	29.8	35.8
12.5	21.5	25.8
15	17.9	21.5
18	14.9	17.9
25	10.7	12.9
30	9.0	10.7
36	7.5	9.0
50	5.4	6.4
60	4.5	5.4
75	3.6	4.3
90	3.0	3.6
100	2.7	3.2
120	2.2	2.7
150	1.8	2.1
180	1.5	1.8

**Ďalšie informácie**

- Zapojenie      ▶ od strany 47  
 Parametre pásu      ▶ od strany 35  
 Príslušenstvo      ▶ od strany 60

**Ďalšie informácie**

- Zapojenie      ▶ od strany 47  
 Parametre pásu      ▶ od strany 35  
 Príslušenstvo      ▶ od strany 60

## 4.3.43 CVSSAE

**Špecifické znaky**

- Dopravník s pásom z nehrdzavejúcej ocele, jednostopový
- Remenica Ø 50 mm
- Čelný pohon
- Tepelná odolnosť a vodivosť

**Technické údaje**

Šírka pásu (mm)*	40~150		
Dĺžka (mm)*	250~2000		
Hmotnosť (kg)*	6.7~20.4		
Výkon (W)*	6	25	40
Napätie (V)	230		
Frekvencia (Hz)	50		

\* Údaje závisia od vyhotovenia dopravníka

**Dopravný výkon**

Prípustná prechodová hmotnosť (vertikálne v kg) v závislosti od rýchlosti pásu (horizontálne v m/min) a zvoleného prevodového pomeru

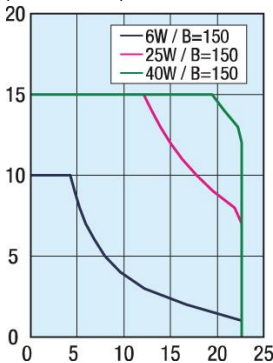
**Prevodový pomer prevodovej hlavy**

Rýchlosť pásu (m/min) v závislosti od frekvencie a zvoleného prevodového pomeru prevodovej hlavy

	Rýchlosť pásu	
	50 Hz	60 Hz
12.5	18.8	22.6
15	15.7	18.8
18	13.1	15.7
25	9.4	11.3
30	7.9	9.4
36	6.5	7.9
50	4.7	5.7
60	3.9	4.7
75	3.1	3.8
90	2.6	3.1
100	2.4	2.8
120	2.0	2.4
150	1.6	1.9
180	1.3	1.6

## 4.3.44 CVDSAE

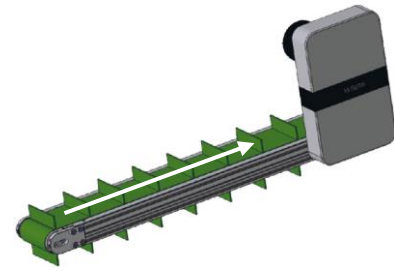
**Špecifické znaky**

- Dopravník s plochým pásom so zubami, jednostopový
- Remenica Ø 50 mm
- Čelný pohon
- Vhodný pre potraviny, vyhotovenie so sklonom

**Technické údaje**

Šírka pásu (mm)*	50~300
Dĺžka (mm)*	500~3000
Hmotnosť (kg)*	11.4~37.8
Výkon (W)*	40
Napätie (V)	230
Frekvencia (Hz)	50

\* Údaje závisia od vyhotovenia dopravníka

**Dopravný výkon**

Prípustná prechodová hmotnosť (vertikálne v kg) v závislosti od rýchlosti pásu (horizontálne v m/min) a zvoleného prevodového pomeru

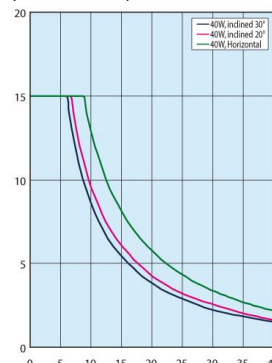
**Prevodový pomer prevodovej hlavy**

Rýchlosť pásu (m/min) v závislosti od frekvencie a zvoleného prevodového pomeru prevodovej hlavy

	Rýchlosť pásu	
	50 Hz	60 Hz
7.5	31.4	37.7
9	26.2	31.4
12.5	18.8	22.6
15	15.7	18.8
18	13.1	15.7
25	9.4	11.3
30	7.9	9.4
36	6.5	7.9
50	4.7	5.7
60	3.9	4.7
75	3.1	3.8
90	2.6	3.1
100	2.4	2.8
120	2.0	2.4
150	1.6	1.9
180	1.3	1.6

**Ďalšie informácie**

- Zapojenie ▶ od strany 47  
 Parametre pásu ▶ od strany 35  
 Príslušenstvo ▶ od strany 60

**Ďalšie informácie**

- Zapojenie ▶ od strany 47  
 Parametre pásu ▶ od strany 35  
 Príslušenstvo ▶ od strany 60

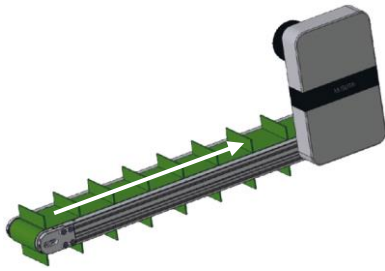

## 4.3.45 CVDSBE

**Špecifické znaky**

- Dopravník s plochým pásom so zubami, jednostopový
- Remenica Ø 50 mm
- Čelný pohon
- Vhodný pre potraviny, vyhotovenie so sklonom, odolný proti oleju

**Technické údaje**

Šírka pásu (mm)*	50~300
Dĺžka (mm)*	500~3000
Hmotnosť (kg)*	11.4~37.8
Výkon (W)*	40
Napätie (V)	230
Frekvencia (Hz)	50

\* Údaje závisia od vyhotovenia dopravníka

**Dopravný výkon**

Pripustná prechodová hmotnosť (vertikálne v kg) v závislosti od rýchlosti pásu (horizontálne v m/min) a zvoleného prevodového pomeru

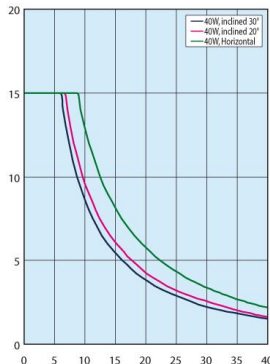
**Prevodový pomer prevodovej hlavy**

Rýchlosť pásu (m/min) v závislosti od frekvencie a zvoleného prevodového pomeru prevodovej hlavy

	Rýchlosť pásu	
	50 Hz	60 Hz
7.5	31.4	37.7
9	26.2	31.4
12.5	18.8	22.6
15	15.7	18.8
18	13.1	15.7
25	9.4	11.3
30	7.9	9.4
36	6.5	7.9
50	4.7	5.7
60	3.9	4.7
75	3.1	3.8
90	2.6	3.1
100	2.4	2.8
120	2.0	2.4
150	1.6	1.9
180	1.3	1.6

## 4.3.46 CVSPCE

**Špecifické znaky**

- Dopravník s plastovou reťazou, dvojstopový
- Reťazovka Ø 57 mm
- Čelný pohon
- Zabraňuje škrabancom, jednoduchá údržba

**Technické údaje**

Šírka pásu (mm)*	20	
Dĺžka (mm)*	350~3000	
Hmotnosť (kg)*	5.3~12.9	
Výkon (W)*	6	25
Napätie (V)	230	
Frekvencia (Hz)	50	

\* Údaje závisia od vyhotovenia dopravníka

**Dopravný výkon**

Pripustná prechodová hmotnosť (vertikálne v kg) v závislosti od rýchlosti pásu (horizontálne v m/min) a zvoleného prevodového pomeru

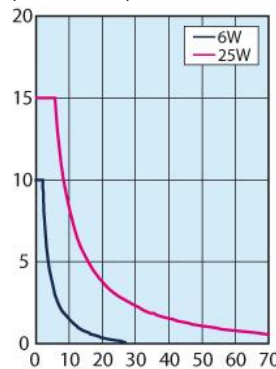
**Prevodový pomer prevodovej hlavy**

Rýchlosť pásu (m/min) v závislosti od frekvencie a zvoleného prevodového pomeru prevodovej hlavy

	Rýchlosť pásu	
	50 Hz	60 Hz
5	53.7	64.4
7.5	35.8	43.0
9	29.8	35.8
12.5	21.5	25.8
15	17.9	21.5
18	14.9	17.9
25	10.7	12.9
30	9.0	10.7
36	7.5	9.0
50	5.4	6.4
60	4.5	5.4
75	3.6	4.3
90	3.0	3.6
100	2.7	3.2
120	2.2	2.7
150	1.8	2.1
180	1.5	1.8

**Ďalšie informácie**

Zapojenie  
Parametre pásu  
Príslušenstvo

- ▶ od strany 47
- ▶ od strany 35
- ▶ od strany 60







**Ďalšie informácie**

Zapojenie  
Parametre pásu  
Príslušenstvo



#### 4.4 Prehľad pásov

Dopravné systémy sú podľa konfigurácie, podmienok použitia a dopravovaného tovaru vyhotovené s rozličnými pásmi. Šírka a dĺžka sú voliteľné. Podľa podmienok použitia sú k dispozícii nasledovné pásy.

Pás	Použitie	Znázornenie
<b>Plochý pás</b>	<ul style="list-style-type: none"> <li>univerzálne použiteľný</li> <li>hladký</li> </ul>	
<b>Plochý pás s vodiacim klinom</b>	<ul style="list-style-type: none"> <li>dopravník na elektronické súčiastky</li> <li>olejovzdorný</li> <li>nízkoviskóznny</li> <li>plynulá, netrhavá prevádzka</li> </ul>	
<b>Pás z nehrdzavejúcej ocele</b>	<ul style="list-style-type: none"> <li>univerzálne použiteľný</li> <li>hladký</li> </ul>	
<b>Synchronný pás</b>	<ul style="list-style-type: none"> <li>preprava nosičov obrobkov</li> </ul>	
<b>Plastová reťaz</b>	<ul style="list-style-type: none"> <li>preprava nosičov obrobkov</li> </ul>	
<b>Dopravník s plochým pásom so zubami</b>	<ul style="list-style-type: none"> <li>Preprava potravín</li> </ul>	

#### OPATRNE



#### Poškodenie dopravného pásu

Hrozí nebezpečenstvo nepriaznivého ovplyvnenia životnosti dopravného pásu a kvality dopravovania pri nesprávnom alebo neodbornom používaní.

Pásy s hrúbkou 0,1 a 0,15 mm nie sú vhodné pre dopravné zariadenia!

Vyvarujte sa nárazom v smere hrúbky, pretože pás je veľmi tenký! Keď sa pás preliači, skrúti sa jeho životnosť.

Obrobky naložte bez dotýkania pásu sklzným žľabom alebo inými mechanickými manipulačnými prístrojmi! Zabezpečte, aby dopravovaný tovar, ktorý príde so styku s pásom, mal nižšiu povrchovú tvrdosť ako pás.

Nepoužívajte remene, pri ktorých sa môže dostať prach medzi vodiacu platňu remeňa alebo vedenie!

Použite určenú remenicu a vodiacu kladku!

#### 4.4.1 Technické údaje – pásy

##### Parametre pásu – synchronný pás

Číslo dielca MISUMI	Materiál	Povolené napätie v ťahu (N)	Nepretržité použitie Teplota °C	Hmotnosť g/m (šírka 10 mm)
LTBR	polyuretán	120	-20~70	32.5
LTBRA	polyuretán	150	0~80	20.8
LTBJA	polyuretán	150	0~80	20.8

##### Parametre pásu – plastová reťaz

Číslo dielca MISUMI	Materiál	Povolené napätie v ťahu (N)	Nepretržité použitie Teplota °C	Nosnosť (kg/m)
CHEED	polyacetál	45	-5~65	0.32

Prípustná rýchlosť reťaze (m/min)	Koeficient kĺzavého trenia f1
60	0.32



#### Objednanie pásov – ďalšie informácie

Detailné informácie k technickým špecifikáciám a oblastiam použitia remeňov, ako aj možnosti objednania sú uvedené v katalógu alebo na webovej stránke [www.misumi-europe.com](http://www.misumi-europe.com).

## Parametre pásu – plochý pás

Číslo dielca MISUMI	Použitie	Materiál Predná strana	Materiál zadná strana	Farba	Hrúbka mm	Hmotnosť kg/m <sup>2</sup>	Prípustné napätie N/m	min. priemer remenice Ø mm	Rezná hrana	Nepretržité použitie Teplota °C	Koefficient trenia (leštená oceľ)	
											Predná strana	Zadná strana
HBLT	univerzálna prevádzky	polyuretán		zelená	0.8	0.9	4	25	R8	-10~80	0.3	0.1
HBLTWH				biela								
HBLTG				zelená	0.8	0.7	4	15	R3	-30~80	0.8	0.2
HBLTGDN				zelená	1.7	1.9	8	50	—	-30~100	0.6	0.2
HBLBN				belasá	1.4	1.3	3	15	R3			
HBLYGN				žltá-zelená		1.5	8	25(15) <sup>*1</sup>	(R3) <sup>*1</sup>			
SHBLTG	prašná prevádzka	PU impregnovaný	polyester	zelená	0.5	0.5	4	25	R3	-10~80	0.15	0.1
SHBLT		polyester		biela							0.1	0.1
LHBLT	Pre naklonenú prepravu	flexibilný polyuretán	polyester	zelená	1.5	1.6	4	30	—	-10~80	1.7	0.1
LHBLTWH				biela	0.9	1	3.5	25				0.15
GBLG	Technické údaje pre rukoväť	polyuretán		zelená	1	0.9	4	15	R3	-30~100	0.7	0.2
GBLW				biela								
GBLGSN				zelená	1.6	1.6	8	25	—			
OHBLTG	olejovzdorný	polyuretán odolný proti oleju		zelená	0.8	0.7	4	15	R3	-30~80	0.8	0.2
OHBLTGN				zelená	1.4	1.5	8	25	R3		0.8	0.2
OHBLTW		polyuretán		biela	0.8	0.7	4	15	R3	-30~80	0.6	0.2
OHBLGN				biela	1.4	1.5	8	25(15) <sup>*1</sup>	(R3) <sup>*1</sup>		0.6	0.2
NSHBLT	plynulá, netrhavá prevádzka	polyuretán	polyester	biela	0.9	1	3.5	25	R5	-10~80	0.2	0.15
NSHBLTS				biela	0.8	0.7	4	15	R3	-10~80	0.6	0.2
NSHB				belasá	0.8	0.7	4	15	R3	-30~100	0.6	0.2
NSHBLTG				lipová zelená	0.8	0.7	4	15	R3	-30~100	0.6	0.2
NSHBWN				biela	1.4	1.5	8	25(15) <sup>*1</sup>	(R3) <sup>*1</sup>	-30~100	0.6	0.2
NSHBN				belasá	1.4	1.5	8	25(15) <sup>*1</sup>	(R3) <sup>*1</sup>	-30~100	0.6	0.2
NSHBLGN				lipová zelená	1.4	1.5	8	25(15) <sup>*1</sup>	(R3) <sup>*1</sup>	-30~100	0.6	0.2
NFHBG				zelená	0.8	0.7	4	15	R3	-30~100	0.4	0.2
NFHBW				biela	0.8	0.7	4	15	R3	-30~100	0.4	0.2
NFHBGN				zelená	1.4	1.4	8	30(15) <sup>*1</sup>	(R3) <sup>*1</sup>	-30~100	0.4	0.2
NFHBWN				biela	1.4	1.4	8	30(15) <sup>*1</sup>	(R3) <sup>*1</sup>	-30~100	0.4	0.2
BHFHBWN	biela	1.4	1.5	8	30(15) <sup>*1</sup>	(R3) <sup>*1</sup>	-30~100	0.4	0.2			

Číslo dielca MISUMI	Použitie	Materiál Predná strana	Materiál zadná strana	Farba	Hrúbka mm	Hmotnosť kg/m <sup>2</sup>	Prípustné napätie N/m	min. priemer remenice Ø mm	Rezná hrana	Nepretržitá teplota použitia °C	Koeficient trenia (leštená oceľ)	
											Predná strana	Zadná strana
FHBLT	Preprava potravín možná	polyuretán	polyester	biela	0.8	0.9	3.5	20	R3	-10~80	0.2	0.15
KBLW				biela	0.8	0.7	4	15	R3	-30~100	0.6	0.2
KBLT				belasá	0.8	0.7	4	15	R3	-30~100	0.6	0.2
KBLWSN				biela	1.4	1.5	8	25(15) <sup>*1</sup>	(R3) <sup>*1</sup>	-30~100	0.6	0.2
KBLWDN				biela	1.7	1.9	8	50	-	-30~100	0.6	0.2
PHBLB				biela	1.3	1	4	20	-	-30~100	0.6	0.2
PHBLBN				belasá	1.7	1.6	3	30	-	-30~100	0.6	0.2
PHBLWN				biela	1.7	1.6	3	30	-	-30~100	0.6	0.2
DHBLT	dopravník na elektronické súčiastky	elektricky vodivý polyuretán	polyester	čierna	0.6	0.7	3	25	R3	-10~80	0.2	0.1
DHBLTS				čierna	0.8	0.7	4	15	R3	-10~80	0.8	0.2
DHBLGN		polyuretán	čierna	1.4	1.5	8	25(15) <sup>*1</sup>	(R3) <sup>*1</sup>	-30~80	0.6	0.2	

## Parametre pásu – plochý pás s vodiacim klinom

Číslo dielca MISUMI	Použitie	Materiál Predná strana	Materiál Zadná strana	Farba	Hrúbka mm	Hmotnosť kg/m <sup>2</sup>	Prípustné napätie N/mm	min. priemer remenice Ø mm	Nepretržitá teplota použitia °C	Koeficient trenia (leštená oceľ)								
										Predná strana	Zadná strana							
HBLTDSG	univerzálna prevádzka	polyuretán		zelená	0.8	0.7	4	15	-30~80	0.8	0.2							
HBLTDSW				biela														
SHBLTDSG	prašná prevádzka	PU impregnovaný		zelená	0.6	0.4	4	20	-30~80	0.2	0.2							
SHBLTDSW		polyester		biela														
GBLDSG	Technické údaje pre rukoväť	polyuretán		zelená	1.0	0.9	4	15	-30~100	0.7	0.2							
GBLDSW				biela								1.0	0.9	4	15	-30~100	0.7	0.2
OHBLTDSG	olejovzdorný	polyuretán odolný proti oleju		zelená	0.8	0.7	4	15	-30~80	0.8	0.2							
OHBLTDSW		polyuretán		biela								0.8	0.7	4	15	-30~80	0.8	0.2
NSHBLTDS	plynulá, netrhavá prevádzka	polyuretán	polyester	biela	0.8	0.7	4	15	-30~80	0.9	0.2							
NSHDSB				belasá								0.8	0.7	4	15	-30~100	0.6	0.2
NSHBLGDS				lipová zelená								0.8	0.7	4	15	-30~100	0.6	0.2
HFHBDSG				zelená								0.8	0.7	4	15	-30~100	0.4	0.2
HFHBDSW				biela								0.8	0.7	4	15	-30~100	0.4	0.2
KBLDSW				biela								0.8	0.7	4	15	-30~100	0.6	0.2
KBLTDSG	Preprava potravín možná	polyuretán		belasá	0.8	0.7	4	15	-30~100	0.6	0.2							
PHBLDSB				belasá								1.3	1	4	20	-30~100	0.6	0.2
DHBLTDS	dopravník na elektronické súčiastky	elektricky vodivý polyuretán		čierna	0.8	0.7	4	15	-30~80	0.8	0.2							

## Parametre pásu – plochý pás so zubami

Číslo dielca MISUMI	Použitie	Materiál predná strana	Materiál zadná strana	Farba	Hrúbka mm	Hmotnosť kg/m <sup>2</sup>	Prípustné napätie kg/cm	min. Remenica Ø mm	Nepretržité použitie Teplota °C	Preprava potravín možná	Koefficient trenia (leštená oceľ)		Tvrdosť rebier Shore A (°)
											Predná strana	Zadná strana	
YBLTG	plochý pás so zubami	polyuretán	polyester	zelená	1.3	1.5	4.6	50	-15~80	nie	-	-	70
YBLTW				biela	1.2	1.3	6		-30~80	áno			

## Parametre pásu – pás z nehrdzavejúcej ocele

Číslo dielca MISUMI	Hrúbka mm	Hmotnosť kg/m <sup>2</sup>	Prípustné napätie kg/cm	min. Remenica Ø mm	Nepretržité použitie Teplota °C	Elektrický odpor povrchu Ω	Koefficient trenia (leštená oceľ)	Tvrdosť HV	Youngov modul pružnosti kgf/mm <sup>2</sup>	Koefficient tepelnej rozťažnosti x10 <sup>-6</sup> /°C
STHBLT	0.1	0.8	4	50	-80~110	0.2	0.2	370 alebo viac	19700	17.3
	0:15	1.2	6	75	-80~120	0.3	0.2			
	0.2	1.6	8	100	-80~130	0.5	0.2			

## 4.4.2 Výmena remeňov/plastových reťazí

Pri výmene remeňa alebo plastovej reťaze treba zohľadniť nasledujúce kritériá.

Minimálny dovolený priemer remenice	Dodržiňte stanovený minimálny priemer remenice pre remene spoločnosti MISUMI (polomer ohybu).
Dĺžky remeňov a plastových reťazí	Vypočítajte a porovnajte dĺžku remeňa/plastovej reťaze podľa dole uvedenej tabuľky.
Smer prepravy	Nezabudnite, že u niektorých remeňov je určený smer prepravy.

## 4.4.2.1 Zoznam vzorcov na výpočet dĺžky remeňov

Číslo dielu	Typ remeňa	Počet dráh	Pozícia pohonu	Ø remenic e	Vzorec	Jednotka
SVKAE	Ploché remeň	Jedna dráha	Hlava	30	$(2L+97)/1.002/1000$	m [*2]
SVKBE	Ploché remeň (s ochranou priebehu remeňa)			30	$(2L+97)/1.002/1000$	m [*2]
SVKNE	Ploché remeň	Jedna dráha	Stred	30	$(2L+270)/1.002/1000$ [*6]	m [*2]
SVKRE	Ploché remeň (s ochranou priebehu remeňa)			30	$(2L+270)/1.002/1000$ [*6]	m [*2]
GVHAE	Ploché remeň	Jedna dráha	Hlava	30	$(2L+98)/1000$	m [*2]
GVFAE	Ploché remeň	Jedna dráha	Hlava	30	$(2L+98)/1000$	m [*2]
GVHNE	Ploché remeň	Jedna dráha	Stred	30	$(2L+250)/1000$	m [*2]
GVFNE	Ploché remeň	Jedna dráha	Stred	30	$(2L+250)/1000$	m [*2]
GV TSAE	Synchrónny remeň	Jedna dráha	Hlava	30	$(2L+220)/5$	Zuby
GV TSNE	Synchrónny remeň	Jedna dráha	Stred	30	$(2L+240)/5$	Zuby
GVTWAUE	Synchrónny remeň (V RÁMCI motora)	dvojstopový	Hlava	30	Strana pohonu: $(2L+220)/5$ [*7] Poháňaná strana: $(2L+100)/5$ [*7]	Zuby
GVTWASE	Synchrónny remeň (MIMO motora)	dvojstopový	Hlava	30	Strana pohonu: $(2L+220)/5$ [*7] Poháňaná strana: $(2L+100)/5$ [*7]	Zuby
GVTWNUE	Synchrónny remeň (V RÁMCI motora)	dvojstopový	Stred	30	Strana pohonu: $(2L+240)/5$ [*7] Poháňaná strana: $(2L+100)/5$ [*7]	Zuby
GVTWNSE	Synchrónny remeň (MIMO motora)	dvojstopový	Stred	30	Strana pohonu: $(2L+240)/5$ [*7] Poháňaná strana: $(2L+100)/5$ [*7]	Zuby
CVGAE	Ploché remeň	Jedna dráha	Hlava	30	$(2L+94)/1000$	m [*2]
CVGCE				50	$(2L+160)/1000$	m [*2]
CVGNE	Ploché remeň	Jedna dráha	Stred	30	$(2L+A)/1000$ [*6]	m [*2]
CVGRE				50	$(2L+A)/1000$ [*6]	m [*2]
CVGBE	Ploché remeň (s ochranou priebehu remeňa)	Jedna dráha	Hlava	30	$(2L+94)/1000$	m [*2]
CVGDE				50	$(2L+160)/1000$	m [*2]
CVGPE	Ploché remeň (s ochranou priebehu remeňa)	Jedna dráha	Stred	30	$(2L+A)/1000$ [*6]	m [*2]
CVGWE				50	$(2L+A)/1000$ [*6]	m [*2]
CVSEE	Ploché remeň	Jedna dráha	Hlava	60/30	$(2L+161)/1.002/1000$	m [*2]
CVSFE	Ploché remeň (s ochranou priebehu remeňa)			60/30	$(2L+161)/1.002/1000$	m [*2]
CVSXE	Ploché remeň	Jedna dráha	Stred	30	$(2L+284)/1.002/1000$	m [*2]
CVSYE	Ploché remeň (s ochranou priebehu remeňa)			30	$(2L+284)/1.002/1000$	m [*2]
CVSSAE	Remeň z ušľachtilej ocele	Jedna dráha	Hlava	50	$(2L+160)/1000$	m [*2]
CVSFAE	Ploché remeň	Jedna dráha	Hlava	30	$(2L+97)/1.002/1000$	m [*2]
CVSFBE				50	$(2L+160)/1.002/1000$	m [*2]
CVSFCE	Ploché remeň (s ochranou priebehu remeňa)	Jedna dráha	Hlava	30	$(2L+97)/1.002/1000$	m [*2]
CVSFDE				50	$(2L+160)/1.002/1000$	m [*2]
CVS JAE	Ploché remeň (s ochranou priebehu remeňa)	Jedna dráha	Stred	30	$(2L+262)/1.002/1000$	m [*2]
CVSTCE	Synchrónny remeň	Jedna dráha	Hlava	19/20	CVSTC10: $(2L+130)/5$ CVSTC20: $(2L+165)/5$	Zuby

Číslo dielu	Typ remeňa	Počet dráh	Pozícia pohonu	Ø remenic e	Vzorec	Jednotka
<b>CVSTRE</b>	Synchrónny remeň	Jedna dráha	Stred	19/20	CVSTR10:(2L+215)/5 CVSTR20:(2L+240)/5	Zuby
<b>CVSMAE</b>	Plochý remeň	Jedna dráha	Integrovaný	70	(2L+220)/1.002/1000	m [*2]
<b>CVSTAE</b>	Synchrónny remeň	dvojstopový	Hlava	30	(2L+100)/5	Zuby [*3]
<b>CVSTBE</b>				50	(2L+180)/10	Zuby [*4]
<b>CVSTNE</b>	Synchrónny remeň	dvojstopový	Stred	30	(2L+260)/5	Zuby [*3]
<b>CVSTPE</b>				50	(2L+420)/10	Zuby [*5]
<b>CVSPA E</b>	Plastová reťaz	dvojstopový	Hlava	57 [*1]	(2L+179)/12.7	Pripojenia [*4]
<b>CVDSA E</b>	Plochý remeň so zubami	Jedna dráha	Hlava	50	(2L+160)/1000	m [*2]
<b>CVDSBE</b>	Plochý remeň so zubami	Jedna dráha	Hlava	50	(2L+160)/1000	m [*2]
<b>CVLPA E</b>	Plochý remeň	Jedna dráha	Stred	15	(2L+223)/1000	m [*2]
<b>CVSPCE</b>	Plastová reťaz	Jedna dráha	Hlava	57 [*1]	(2L+179)/12.7	Pripojenia [*4]
<b>CVMAE</b>	Plochý remeň	Jedna dráha	Hlava	30	(2L+94)/1000	m [*2]
<b>CVMBE</b>	Plochý remeň (s ochranou priebehu remeňa)	Jedna dráha	Hlava	30	(2L+94)/1000	m [*2]

[\*1] Pre plastové reťaze platí priemer rozstupovej kružnice reťazového kola

[\*2] Zaokrúhlite na 2. desatinné miesta.

[\*3] Zaokrúhlite na celé číslo.

[\*4] Zaokrúhlite na celé číslo.

[\*5] Zaokrúhlite na celé číslo

[\*6] Pre voľbu hrany noža alebo valčekovú hranu pozri nasledujúcu tabuľku pre A [(2L+A)/1.002/1000]

[\*7] Ako je zobrazené dole, 2-dráhové dopravníky s ozubenými remeňmi majú dva remene s rôznym počtom zubov. Jeden pre hnaciu časť, druhý pre poháňanú časť.

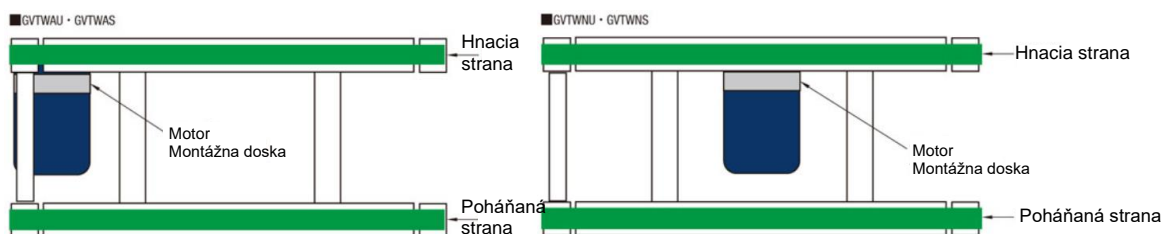

		SVKNE	SVKRE	CVGNE	CVGPE	CVGRE	CVGWE
	Štandardné vyhotovenie*	270	270	270	270	330	330
<b>HR</b>	Nožová hrana z dvoch strán	257	257	250	250	300	300
<b>MR</b>	Valčeková hrana z jednej strany						
<b>WR</b>	Valčeková hrana z dvoch strán	244	244	240	240	260	260

\* bez uvedenia variantu vyhotovenia



#### 4.5 Komponenty – električka/riadenie



##### Upozornenie

Kapitola „Komponenty – električka/riadenie“ sa vzťahuje výhradne k prepravným systémom, ktoré sa dodávajú s hnacím motorom! Prepravné systémy bez hnacieho motora sa považujú za neúplné stroje v zmysle Smernice o strojových zariadeniach 2006/42/ES!

Na (kompletnom) prepravnom systéme sú zabudované rôzne elektrické konštrukčné diely ako prevádzkové prostriedky alebo bezpečnostné konštrukčné diely.

Elektrické prevádzkové prostriedky sú označené nasledovnými výstražnými symbolmi:



„Nebezpečné elektrické napätie“

#### NEBEZPEČENSTVO



**Ohrozenie života zásahom prúdu následkom chybných elektrických dielcov, pri dotyku vodivých častí, následkom nesprávneho ľudského konania a nedostatočnej kvalifikácie.**



Hrozí nebezpečenstvo úrazu elektrickým prúdom a zvyškovou energiou. Približne 5 minút po vypnutí je prítomná zvyšková energia vo vedeniach, zariadeniach a prístrojoch.

V rozvodnej skrini a na miestach pripojenia elektrických komponentov môžu byť vodivé časti voľne prístupné!

Pred začatím práce odpojte dopravný systém od elektriny a zaistite proti neúmyselnému a neoprávnenému opätovnému zapnutiu!

Práce na elektrickom napájaní alebo voľne prístupných vodivých stavebných dielcoch smie vykonávať len odborný personál s elektrotechnickou kvalifikáciou!

Porušenie tohto pokynu (napr. voľne prístupné kontakty, nesprávne uloženie uzemňovacieho vodiča atď.) môžu viesť k zasiahnutiu elektrickým prúdom a následne k veľmi ťažkým zraneniam až smrti!

#### 4.5.1 Hnací motor

Dopravné systémy sú vyhotovené podľa konfigurácie s jedným z nasledovných hnacích motorov:

Výrobok	Výkon [W]	Špecifikácia	Napätie [V]
Panasonic	6, 25, 40, 60, 90	indukčný motor	1-fázové 230 V
Oriental	6, 25, 40, 60, 90	indukčný motor alebo motor s regulovanou rýchlosťou	1-fázové 230 V

#### 4.5.2 Elektrický regulátor počtu otáčok

Dopravné systémy sú podľa konfigurácie motora vyhotovené s regulátormi počtu otáčok alebo s vypínačom.

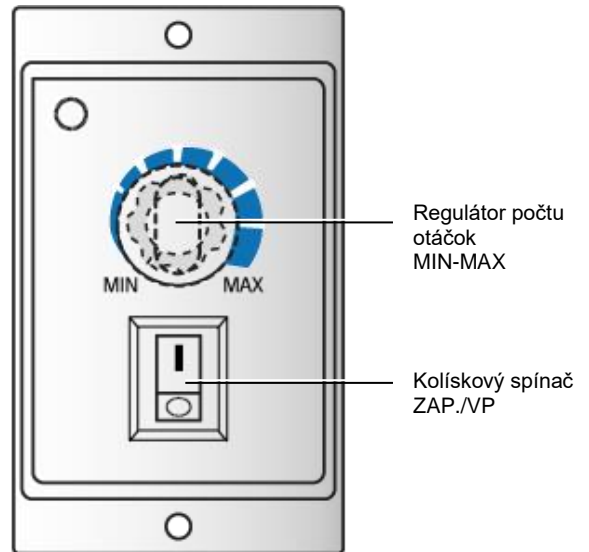

Regulátor počtu otáčok hnacieho motora na zabudovanie (príklad)



##### Elektrické zapojenie

Obsadenie pripájacích svoriek na zadnej strane regulátora počtu otáčok nájdete na schéme zapojenia v kapitole „Schémy zapojenia“ od strany 47!

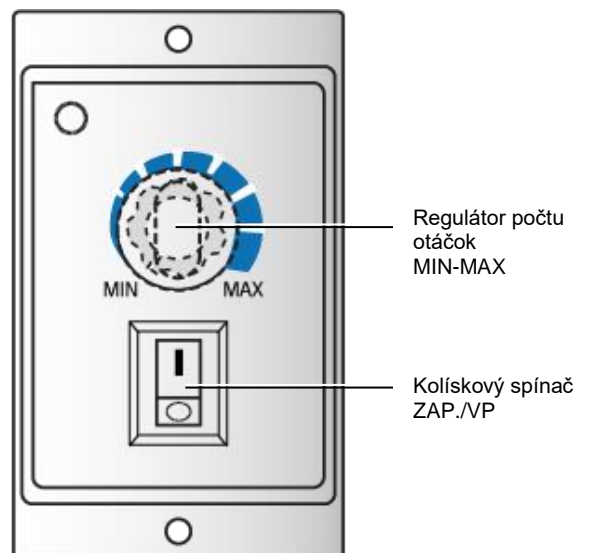

Regulátor počtu otáčok hnacieho motora (montáž na lištu tvaru U)

#### 4.6 Ochranné kryty

Na stroji sú miesta nebezpečenstva zaistené trvalými ochrannými krytmi. Alternatívne možno priebeh pásu zaistiť priehľadnými plastovými krytmi.

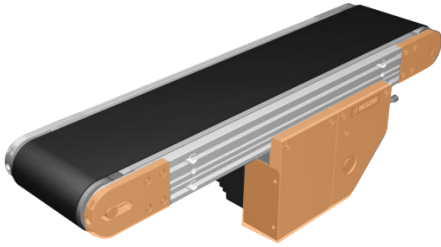

Trvalé ochranné kryty motora, valcov (príklad)

#### NEBEZPEČENSTVO



#### Nebezpečenstvo pri nerešpektovaní oblasti nebezpečenstva



Existuje nebezpečenstvo ohrozenia elektrickými, mechanickými a termálnymi energiami, ako aj osobitné zvyškové riziká.



Dbajte na to, aby sa pri demontáži ochranných krytov počas nastavovacieho režimu alebo pri výmene pásu nikto nezdržoval v oblasti nebezpečenstva stroja!



#### 4.7 Často kladené otázky (FAQ)

##### Môže sa smer otáčania dopravníka obrátiť?

Opačný smer otáčania sa neodporúča.

##### Prepravné zaťaženie viac nie je na základe zmien naloženia obrobkov dostatočné. Riešenia?

Je potrebné vziať do úvahy zmenu motora alebo prevodovky. Výmena prevodovky sa odporúča, pretože na základe zmien motora môžu byť potrebné modifikácie na montážnej doske. Výmena motora vedie k zmene vonkajších rozmerov, čím vzniká potreba modifikácie montážnej dosky zo strany prevádzkovateľa. Nezabudnite, prosím, že rýchlosť pásu klesá, keď sa výmenou prevodovej hlavy zvýši dopravná kapacita.

##### Môže sa počet otáčok indukčného motora zmeniť?

Počet otáčok indukčného motora sa nemôže zmeniť. Dopravná rýchlosť sa však môže zmeniť výmenou prevodovej hlavy. Prevodové hlavy si možno zakúpiť od spoločnosti MISUMI.

##### Aká dlhá je životnosť motora?

Pri použití v dopravníkoch 8 hodín denne s konštantným zaťažením, je štandardná životnosť 10 000 hodín. Životnosť závisí hlavne od podmienok používania, preto je potrebné túto hodnotu chápať ako referenčnú.

##### Motor je možné periodicky prevádzkovať prostredníctvom zapínania a vypínania?

Použitie motory sú motormi na neprerušovanú prevádzku a časté zapínania a vypínania sa neodporúča. Avšak môže sa používať periodicky v intervaloch min. 10 sekúnd.

##### Vysvetlenia k schéme dopravného výkonu?

Skontrolujte najprv náklad obrobkov a porovnajte ho. Vyhľadajte v schéme bod s dopravným výkonom a rýchlosťou pásu a dbajte na to, aby bod nebol nad výkonom použitých motorov. Na príklade, v ktorom je prepravovaný náklad 8kg/jednotka a otáčky pásu 5m/min. sa zobrazuje, že možno použiť motor s 25 W.

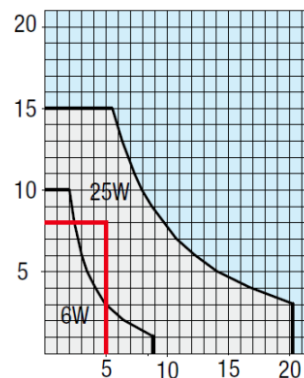

## 5. Preprava, montáž, zapojenie



### Bezpečnostné pokyny

Dodržiavajte bezpečnostné pokyny v kapitole 3, „Bezpečnostné pokyny“!

Dodatočne je potrebné dodržiavať všetky bezpečnostné pokyny a symboly na prepravných systémoch a v dokumentáciách od výrobcov nachádzajúcich sa v prílohe

### 5.1 Preprava

Prepravné systémy sa – v závislosti na konfigurácii a rozmere\* – dodávajú zabalené (kartón alebo drevená debna) pomocou nákladného vozidla.

Ako prepravný prostriedok slúžia palety. Manipuluje sa nimi vidlicovým zdvíhacím vozíkom.

- Demontované alebo montované náklady s hmotnosťou, ktorú nie je možné prenášať, zachyťte pomocou vhodných zariadení (laná alebo kladkostroje)!
- Vykonajte vizuálnu kontrolu, či sú viazacie prostriedky označené, nepoškodené a v dobrom stave! Prepravovaný tovar dvíhajte len v týchto viazacích bodoch!
- Skontrolujte hneď dodávku, či je kompletná a či nie je poškodená alebo inak nápadná!
- Pri preprave dodržiavajte platné národné bezpečnostné predpisy!
- V prípade otázok týkajúcich sa prepravy, montáže a inštalácie stroja sa obráťte na MISUMI Europa GmbH!
- Uistite sa, že sa na dopravnom páse nenachádzajú žiadne uvoľnené časti, ktoré by mohli pri preprave spadnúť!
- Spojením/odpojením (pripojenie/rozpojenie svoriek) prívodu energie (prúd) poverte len autorizovaný personál!
- Na prepravu používajte len technicky bezchybné a funkčné zdvíhacie zariadenie s dostatočnou nosnosťou! Zabezpečte, aby nosnosť zdvíhacieho zariadenia, prostriedok na uchopenie bremena a prepravný prostriedok zodpovedali zaťaženiu uvedenému pre dopravný tovar!



### \*Stav pri dodaní

Zodpovedajúc objednávke sú prepravné systémy dodávané v závislosti od dĺžkového rozmeru ich rámového profilu.

Dĺžka ≤ 2000	Rámový profil z jedného kusu
Dĺžka ≥ 2005	Rámový profil rozdelený na 3 úseky

## NEBEZPEČENSTVO



### Nebezpečenstvo ohrozenia padajúcimi nákladmi



Hrozí nebezpečenstvo následkom nesprávneho ľudského konania a nedostatočne alebo nesprávne zaisteného nákladu počas prepravy.



Na vnútroprevádzkovú prepravu stroja použite vidlicový zdvíhací vozík alebo iné vozidlo na dopravu nákladu v rámci prevádzky s dostatočnou nosnosťou a dostatočnou dĺžkou vidlíc!



Na vidlice položte protišmykovú gumenú rohožku, aby sa komponenty stroja nezošmykli! Pri preprave dbajte na polohu ťažiska! Zariadenie zabezpečte na nákladnej ploche vhodnými prostriedkami na prepravu nákladnými vozidlami!



Vstúpiť pod visiace bremená je zakázané!

Používajte osobné ochranné prostriedky!

### 5.2 Montáž

- Na mieste inštalácie musí byť k dispozícii elektrická prípojka
- Odpájacie zariadenia musia byť ľahko dostupné



### Inštalačné schéma a výkresy

Podrobnejšie informácie o opatreniach a hmotnostiach komponentov stroja nájdete v schémach a výkresoch v prílohe tohto návodu na používanie!

#### 5.2.1 Vybalenie a inštalácia

Určené miesto inštalácie dopravného systému musí byť pevné a rovné!

Odporúčanie: rovná, prípustná betónová podlaha pre strojové haly

- Dopravný systém opatrne vybalte! Odstráňte kartón a príp. prepravné poistky! Obalový materiál zlikvidujte v súlade s predpismi!
- Všímnite si presné rozmery vášho individuálne nakonfigurovaného dopravného systému!
- Dopravný systém umiestnite tak, aby vo všetkých smeroch bola zabezpečená pracovná a servisná oblasť (bez oblasti skladu) minimálne 800 mm!
- Dodržiavajte potrebnú nosnosť základu min. 3 t/m<sup>2</sup>!

**VÝSTRAHA**

**Nebezpečenstvo pri nerešpektovaní oblasti nebezpečenstva, práce a servisu**

Existuje nebezpečenstvo ohrozenia elektrickými, mechanickými a termickými energiami, ako aj osobitné zvyškové riziká pri nerešpektovaní bezpečnostného odstupu od dopravného systému.

Okolo dopravného systému zabezpečte odstup 800 mm!

V pracovnej a servisnej oblasti nič neukladajte ani neskladujte!

Je potrebné zabezpečiť vždy voľný prístup na miesta údržby a inšpekcie stroja!

Dodržiavajte príslušný bezpečnostný odstup od zariadenia – zvlášť počas nastavovacieho režimu a normálnej prevádzky!

**5.2.2 Vyrovnávanie dopravného systému**

Na vyrovnávanie namontovaných prvkov stroja potrebujete pomôcky ako skrinku zámočnickeho náradia a vodováhu.

Dopravné systémy sú podľa konfigurácie zákazníka vyhotovené buď s pojazdnými vodiacimi valčekmi alebo výškovo nastaviteľnými regulačnými skrutkami.

- Dopravný systém približne vyrovnajte k susediacej sústave spojených strojov!
- Stroj nastavujte výlučne výškovo nastaviteľnými nohami stroja!
- Pomocou vodováhy skontrolujte horizontálnu polohu všetkých komponentov!
- Potom zafixujte vodiace valčeky alebo regulačné skrutky proti pohybu alebo skĺznutiu.
- Nohy stroja v prípade potreby priskrutkujte o podlahu haly!

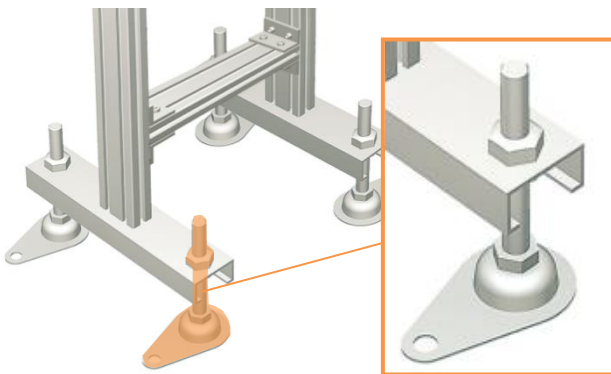

Príklad s nastavovacími skrutkami

**5.3 Prevádzkové podmienky**

Vlastnosti	Fyzikálne podmienky
Teplota prostredia	<ul style="list-style-type: none"> <li>■ +5 °C až + 45 °C (vykurovaná hala) (pozri prevádzkové teploty pásov)</li> </ul>
Prevádzková teplota	<ul style="list-style-type: none"> <li>■ -10°C~40°C</li> </ul>
Vlhkosť vzduchu	<ul style="list-style-type: none"> <li>■ 30 % až 60 %</li> </ul>
Inštalácia výška	<ul style="list-style-type: none"> <li>■ Do 1000 m NN</li> </ul>
Výbušné prostredie	<ul style="list-style-type: none"> <li>■ použitie vo výbušnom prostredí zakázané</li> </ul>
Znečistenie	<ul style="list-style-type: none"> <li>■ bez vysokého znečistenia olejmi, vodou, prachom, kyselina a koróznymi plynmi</li> </ul>
Iné	<ul style="list-style-type: none"> <li>■ bez priameho slnečného žiarenia</li> <li>■ dostatočné osvetlenie: 250 Lx (ArbStättV §7 - vyhl. o pracoviskách §7)</li> <li>■ Ak pracovný priestor nie je dostatočne osvetlený, musí sa naprojektovať dodatočné pracovné osvetlenie na stroji!</li> <li>■ dostatočná ventilácia pracovného priestoru (zaťaženie obsluhujúcej osoby)</li> <li>■ stroj nemá ochranu proti explózií</li> </ul>

**5.4 Zapojenie**

**Upozornenie**

Kapitola „Zapojenie“ sa vzťahuje výhradne k prepravným systémom, ktoré sa dodávajú s hnacím motorom! Prepravné systémy bez hnacieho motora sa v zmysle Smernice o strojových zariadeniach 2006/42/ES považujú za neúplné stroje!

Dodržte popis na pripojenie cudzích pohonov v kapitole 5.6, od strany 49!

Po nainštalovaní stroja musí odborný personál uskutočniť pripojenie elektrických, riadiacich prevádzkových prostriedkov.

**VÝSTRAHA**

**Nebezpečenstvo poranenia následkom neočakávaného rozbehu**

Počas pripojenia prevádzkových prostriedkov hrozí nebezpečenstvo neočakávaného rozbehu alebo pohybu stroja.



Stroj počas inštalácie zabezpečte proti neúmyselnému zapnutiu!

Používajte osobné ochranné prostriedky!

Dbajte na to, aby počas inštalácie nemali k stroju prístup nepovolane osoby! Zakážte tretím osobám vstupovať do pracovnej a servisnej oblasti!

- Napájacie vedenia dopravného systému uložte tak, aby boli odľahčené od ťahu, čím zabránite vzniku nebezpečných miest!
- Elektrické zapojenie – podľa schém zapojenia – nechajte vykonávať výlučne odbornému personálu s elektrotechnickou kvalifikáciou, ktorý pozná miestne predpisy týkajúce sa zapojenia a bezpečnosti!

#### 5.4.1 Miesta zapojenia na stroji

Na prevádzku dopravného systému je potrebné elektrické zapojenie. Rozhrania stroja majú príslušnú výrobnú prípravu.

Ak zo strany výroby neboli namontované žiadne elektrické zariadenia, potom musí elektroinštaláciu vykonať odborný pracovník prevádzkovateľa. Schému zapojenia nájdete v svorkovej skrinke alebo v priložených plánoch zapojenia motora.

#### Pozor

Na elektrickej prípojke stroja musíte skontrolovať, či sa prítomné sieťové napätie zhoduje so sieťovým napätím uvedením na stroji. Poistky sú uvedené v technických údajoch, v kapitole 4.1.

Vedenie spätného prúdu je potrebné uzemniť uzemňovacou prípojkou. Uzemňovací vodič a pripájací kábel musia mať rovnaký prierez.

Montáž regulátora počtu otáčok „Oriental“ sa realizuje v skrinách.

#### NEBEZPEČENSTVO



#### Nebezpečenstvo ohrozenia života zásahom prúdu



Hrozí nebezpečenstvo úrazu elektrickou energiou, ak prestavovacie práce vykonáva nekompetentný personál.



Pred začatím práce odpojte dopravný systém od elektriny a zaistite proti neúmyselnému a neoprávnenému opätovnému zapnutiu!



Elektrickú inštaláciu smie vykonávať výlučne odborník s elektrotechnickou špecializáciou alebo sa musí vykonávať za jeho priameho dozoru!

Porušenie tohto pokynu (napr. voľne prístupné kontakty, nesprávne uloženie uzemňovacieho vodiča atď.) môžu viesť k zasiahnutiu elektrickým prúdom a následne k veľmi ťažkým zraneniam až smrti!

V závislosti od motora zabudovaného na dopravnom páse nájdete informácie o správnom elektrickom zapojení v schémach zapojenia A alebo B (pozri kap. „Schémy zapoje“ od strany 47). Platí tu nasledovné priradenie:

- Motor výrobok „Panasonic“: Schéma A
- Motor výrobok „Oriental“: Schéma B



#### Upozornenie

Regulátor a kondenzátor sa musia nainštalovať v kryte, ktorý je na tento účel schválený (napr. DIN EN 60204-1/ IEC 60204-1/ VDE 0113-1 v platnom znení). Pričom je potrebné aj vhodné zaistenie (napr. poistkový automat).

#### Pozor

Na základe rôznych konfiguračných možností nie je možné podať všeobecne platné vyjadrenie k závislosti zmyslu smeru otáčania od spôsobu pripojenia, pretože smer otáčania závisí od príslušnej konštrukcie prevodovky (a tým napokon od poskytovaného prevodového pomeru).

Smer otáčania motora sa mení podľa prevodového pomeru, preto musí byť smer otáčania predvolený zapojením.

**Myslite na to, že prevádzka dopravníka nesmie prebiehať v opačnom smere. Prevádzka je dovolená iba v určenom smere!**

#### Priklad:

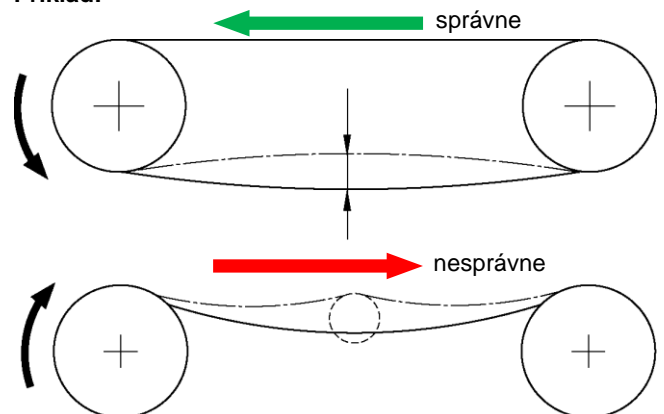

#### OPATRNE



#### Deštrukcia motora

Ak sa bude prepravný systém počas uvádzania do prevádzky dlhší čas prevádzkovať proti dovolenému smeru prepravy, môže sa zničiť.

Prevádzku v opačnom smere používajte čo najkratšie!

Po elektrickom zapojení dopravného systému je potrebné po krátkodobom zapnutí (maximálne niekoľko sekúnd) skontrolovať, či je dodržaný predpísaný smer dopravy. Ak nie, zmeňte obsadenie svoriek, ako je zobrazené na schéme zapojenia!

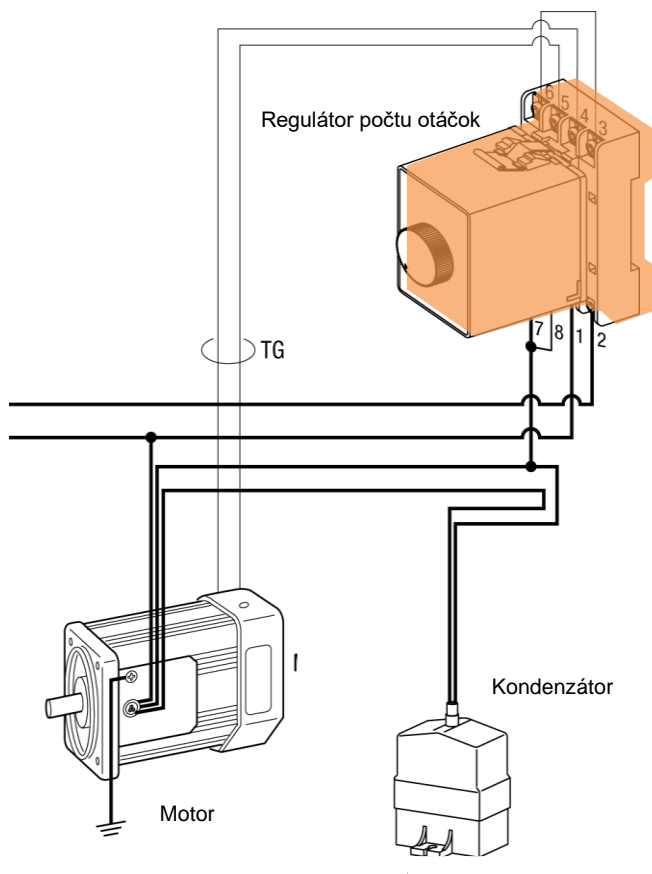

Príklad zapojenia – variant motora s regulátorom

**VÝSTRAHA**

**Nebezpečenstvo zakopnutia o nesprávne uložené káble**



Hrozí nebezpečenstvo zakopnutia o nesprávne alebo nevhodne uložené káble.

Používajte osobné ochranné prostriedky!

Káble a vedenia uložte do káblových šácht/kanálov!

Uzatvorte oblasť inštalácie!



## 5.5 Schémy zapojenia

## 5.5.1 Výrobca motora A (motor Panasonic)

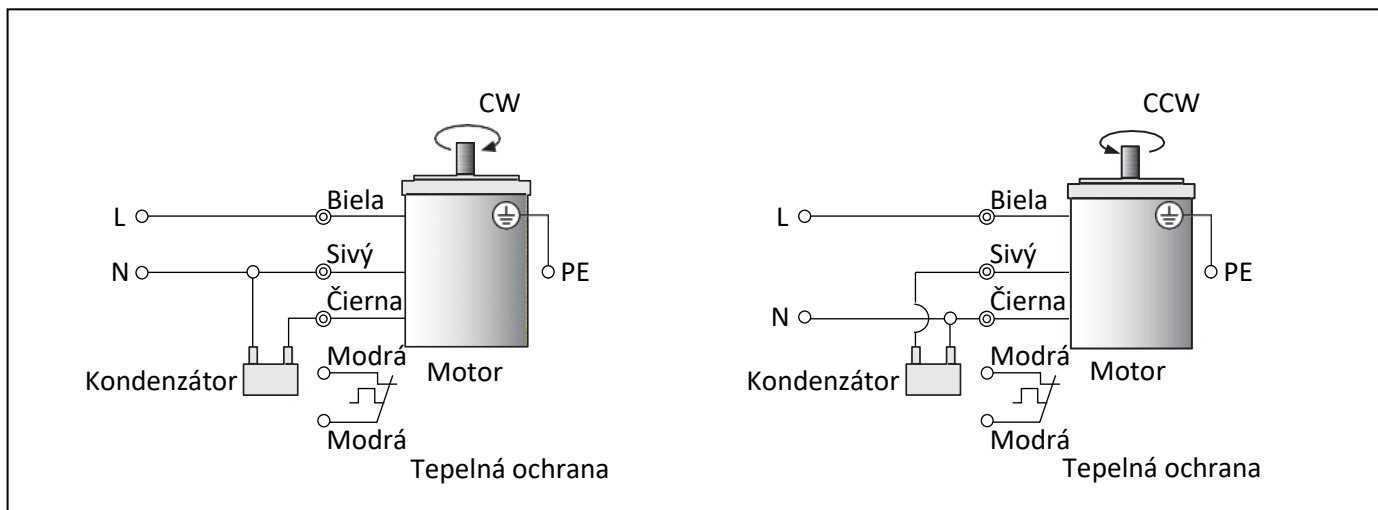

Obrázok zapojenia – indukčný motor 6W-25W-40W-60W-90W – 230V/50Hz – 1-fázový  
 Všetky motory sú vybavené tepelnou ochranou, okrem 6 W motora.

## 5.5.2 Výrobca motora B (motor Oriental)

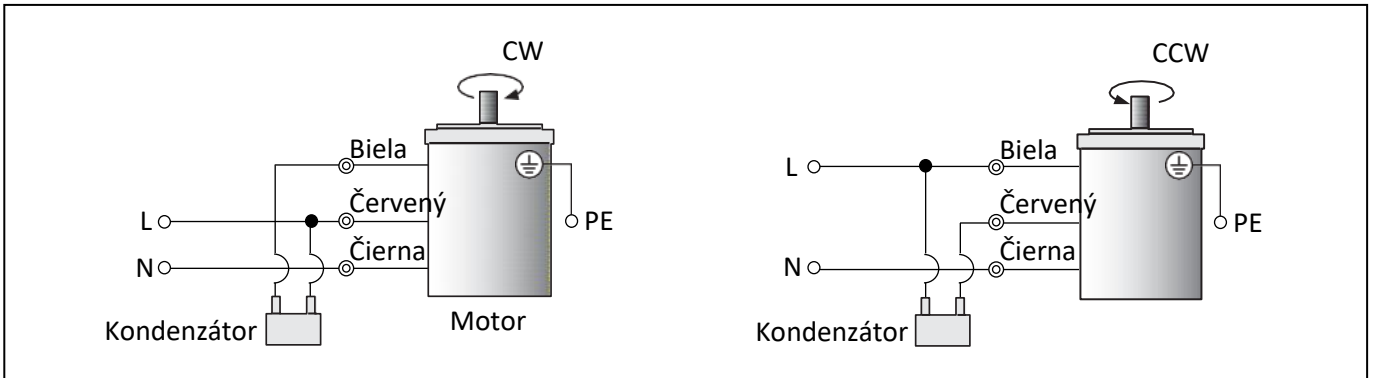

Obrázok zapojenia – indukčný motor 6W-25W-40W-60W-90W – 230V/50Hz – 1-fázový

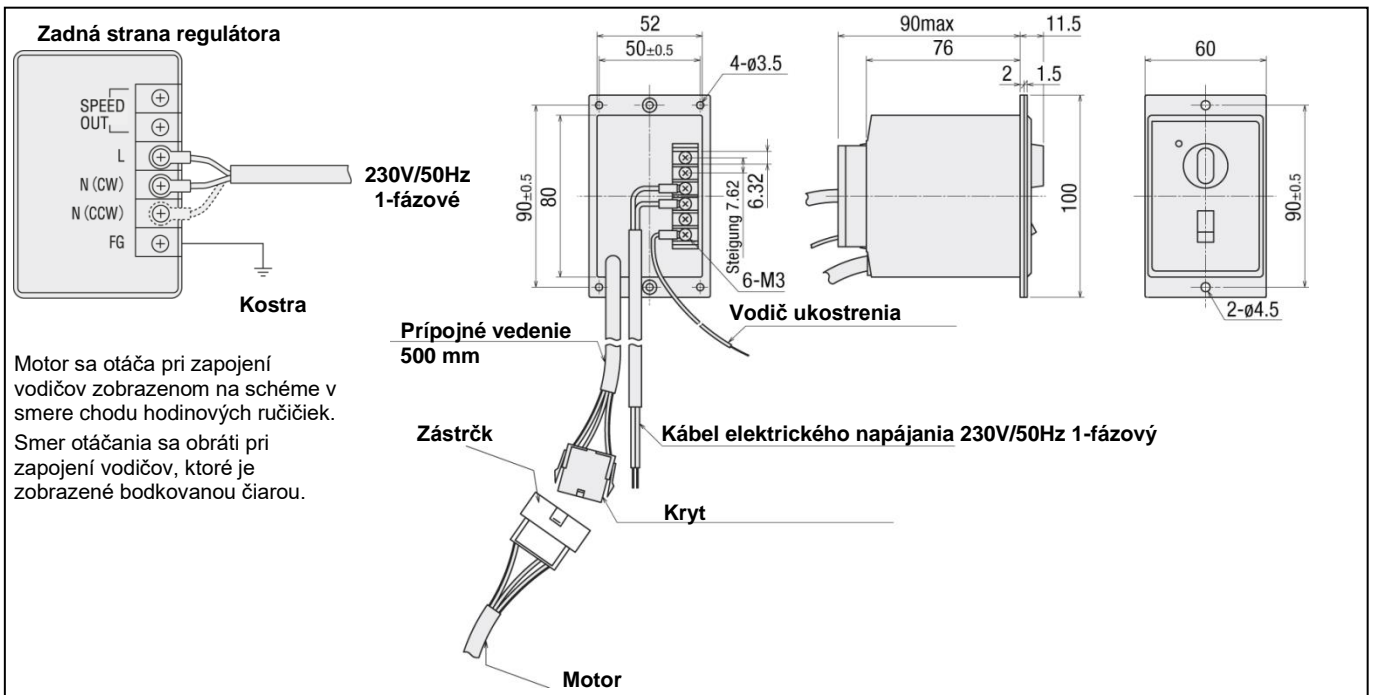

Obrázok zapojenia – motor s regulovanou rýchlosťou 6W-25W- 40W – 230V/50Hz – 1-fázový

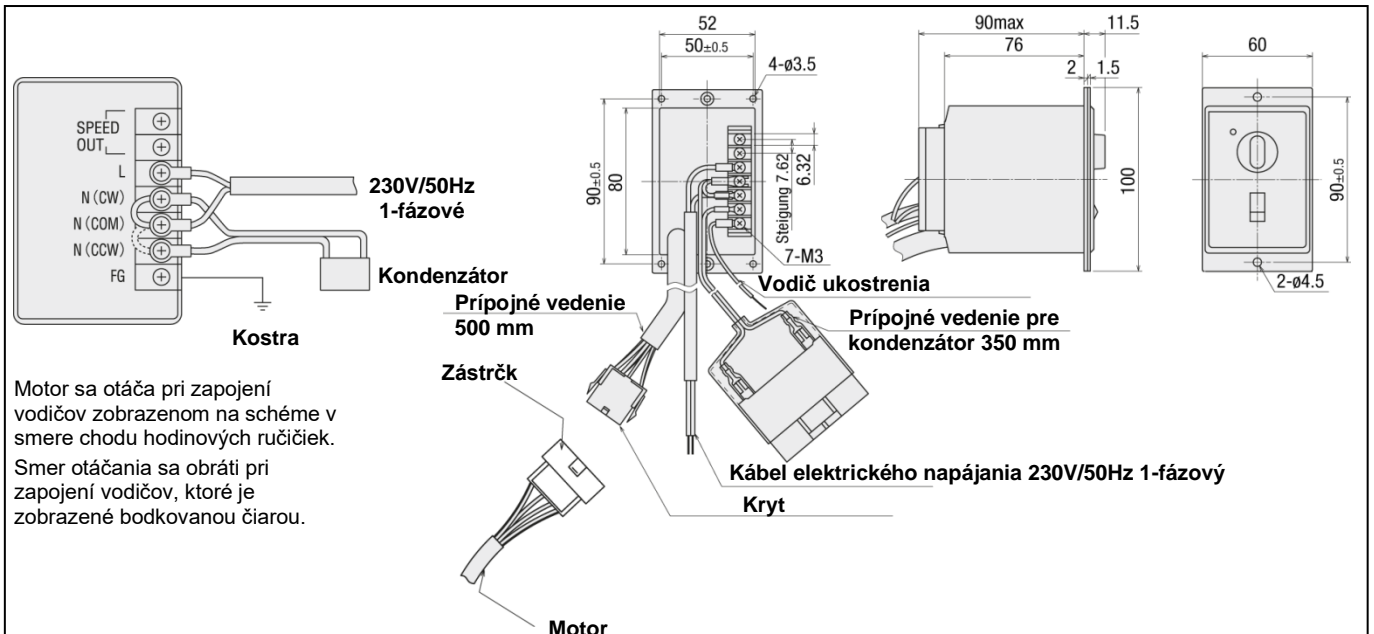

Obrázok zapojenia – motor s regulovanou rýchlosťou 60W-90W – 230V/50Hz – 1-fázový

## 5.6 Pripojenie cudzieho pohonu



### Dôležité

Zo strany prevádzkovateľa poskytnuté hnacie motory (cudzíe pohony) musia spĺňať technické špecifikácie uvedené v kapitole 4.5.1, od strany 41.

Pre bezpečné a odborné pripojenie cudzieho pohonu sú predpokladom nasledujúce základné vlastnosti a rozmery.

Hnací moment	▶ Kapitola 5.6.1, od strany 49
Prepravná rýchlosť	▶ Kapitola 5.6.2, od strany 49
Zoznam vzorcov pre remene	▶ Kapitola 4.4.2.1, od strany 39
Rozmery	▶ Kapitola 5.6.3, od strany 49

### 5.6.1 Maximálny dovolený krútiaci moment

Nasledujúce hodnoty sa vzťahujú na maximálny dovolený krútiaci moment na hnacom kolese motora, príp. prevodovky.

Hnací výkon	Krútiaci moment max.
3,5 W	0,294 Nm
6 W	2,45 Nm
15 W	4,9 Nm
25 W	7,84 Nm
40 W	9,8 Nm
60 W	19,6 Nm
90 W	19,6 Nm

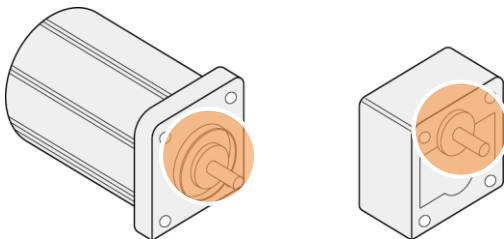

Hnacie koleso motora (vľavo), hnacie koleso prevodovky (vpravo)

### 5.6.2 Maximálna dovolená prepravná rýchlosť

Typ	V <sub>max</sub>	Typ	V <sub>max</sub>
SVKAE	67.7 m/min	CVGTNE	57.6 m/min
SVKBE	67.7 m/min	CVGTPE	57.6 m/min
SVKNE	56.5 m/min	CVSYE	56.5 m/min
SVKRE	56.5 m/min	CVSFAE	27.1 m/min
GVHAE	67.7 m/min	CVSFBE	22.6 m/min
GVFAE	67.7 m/min	CVSFCE	67.7 m/min
GVHNE	56.5 m/min	CVGCE	56.5 m/min
GVFNE	56.5 m/min	CVGNE	56.5 m/min
GV TSAE	36.0 m/min	CVGRE	56.5 m/min
GV TSNE	36.0 m/min	CVGBE	67.7 m/min

GVTWAUE	36.0 m/min	CVGDE	56.5 m/min
GVTWASE	36.0 m/min	CVGPE	56.5 m/min
GVTWNUE	36.0 m/min	CVGWE	56.5 m/min
GVTWNSE	36.0 m/min	CVSEE	67.7 m/min
CVGAE	67.7m/min	CVSFE	67.7m/min
CVLP AE	56.5 m/min	CVSXE	56.5 m/min
CVMAE	67.7 m/min	CVSFDE	56.5 m/min
CVMBE	67.7 m/min	CVSTCE	14.4 m/min
CVSSAE	22.6 m/min	CVSTRE	14.4 m/min
CVSPA E	64.4 m/min	CVSJAE	56.5 m/min
CVGTAE	72.0 m/min	CVSMAE	26.4 m/min
CVGTBE	64.8 m/min	CVDSA E	37.7 m/min
		CVDSBE	37.7 m/min
		CVSPCE	64.4 m/min

### 5.6.3 Rozmery hnacieho motora

Hnací motor	Použitie
Indukčný motor	pre kontinuálnu prevádzku (konštantná prepravná rýchlosť) v jednom smere prepravy
Regulačný motor	pre regulovateľnú prevádzku (regulovateľná prepravná rýchlosť) s potenciometrom na prispôsobenie otáčok

Nasledujúce zobrazenia a rozmery platia pre indukčné a regulačné motory.

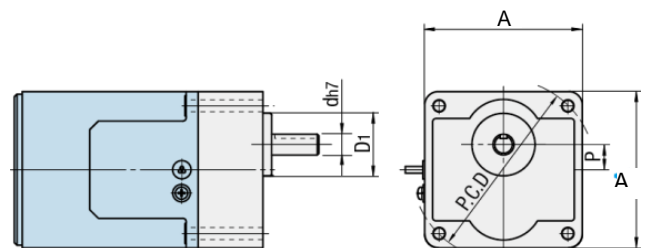
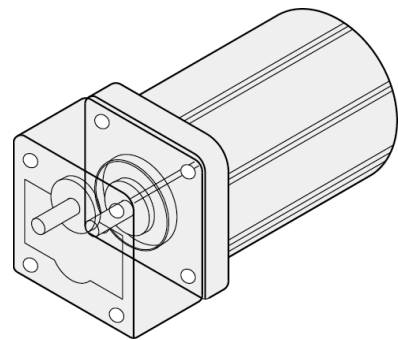

Rozmery hnacieho motora

A	Obdĺžnikový rozmer
PCD	Priemer rozstupovej kružnice
D1	Priemer príruby
d	Priemer hnacieho hriadeľa
P	Posunutie hriadeľa

(W)	A	d	Tolerancia hriadeľa	D <sub>1</sub>	L <sub>1</sub>	L <sub>2</sub>	L <sub>3</sub>	ℓ	T	(D <sub>2</sub> )	P	a	PCD Ø	Tesné pero	Tolerancia tesného pera
3,5	22	Ø 6	h7	12	14	29,5 (34,5)	28	2,1	-	22	0	3,5	18	s ploštený hriadeľ	
6	60	Ø 8	h7	25	32	26 (33)	75	6	7	65	10	4,5	70	s ploštený hriadeľ	
15	70	Ø 10	h7	30		30 (36)	80	5		74	15	5,5	82	4	+0.01 / +0.06
25	80		h7	30		30	85	6		86			94	4	+0.01 / +0.06
40	90	Ø 12	h7	36		37	105	5		95	7.5	-	18	6.5	104
60		Ø 15	h7	34	38	60	120 [150]	7	5	+0.00 / +0.05					
90			h7	34			135 [172]	7	5	+0.00 / +0.05					

Hodnoty v ( ) sú rozmery pre hlavice prevodoviek s prevodovým pomerom  $\geq 30$

Hodnoty v [ ] sú rozmery pre regulačné motory

### 5.6.3.1 Tvar hriadeľa/tvar hnacieho kolesa

Hnacie kolesá majú drážky pre tesné perá (okrem 3,5 a 6 W hnacích motorov). Nižšie sú zobrazené rozmery tesných pier a drážok pre tesné perá.

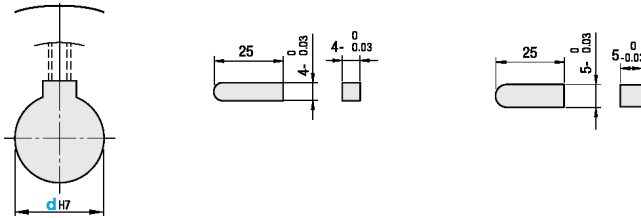

### 5.6.3.2 Náčrt pre indukčné motory

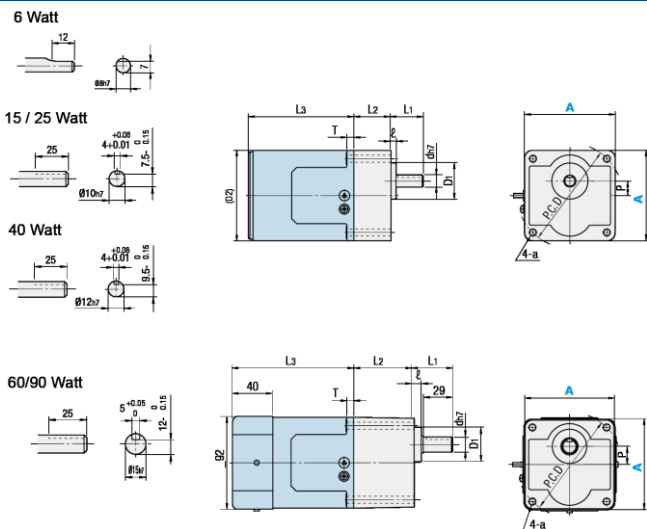

### 5.6.3.3 Náčrt pre regulačné motory

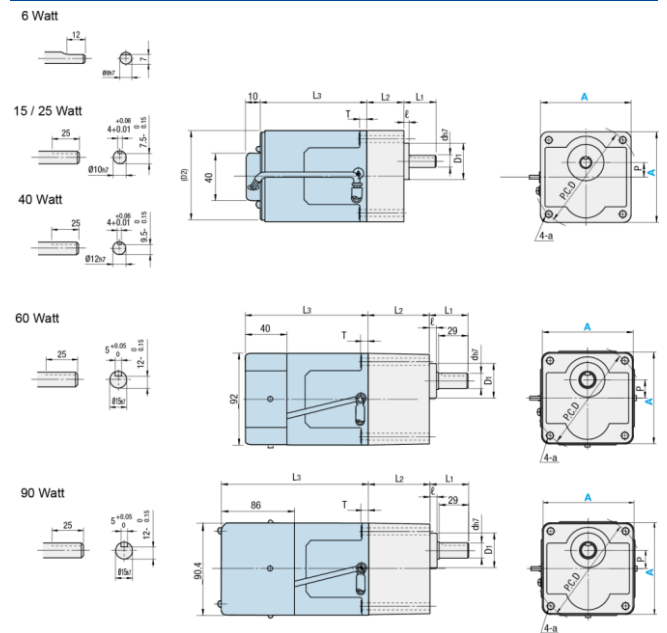

#### 5.6.4 Adaptérové dosky hnacieho motora

Na určenie potrebnej adaptérovej dosky hnacieho motora musí byť známy typ dopravníka, pozícia motora a výkon motora. Tieto údaje prevezmite z nasledujúceho tabuľkového prehľadu.

Typ	Pozícia motora	Výkon
SVKAE/ SVKBE	Štandard/ MK	6 W
SVKAE/ SVKBE	Štandard/ MK	25 W
SVKNE/ SVKRE	Štandard/ MP	6 W
SVKNE/ SVKRE	Štandard/ MP	25 W
SVKNE/ SVKRE	Štandard/ MP	40 W
SVKNE/ SVKRE	Štandard/ MP	90 W
GVHAE/ GVFAE	Štandard/ MK	6 W
GVHAE/ GVFAE	Štandard/ MK	25 W
GVHNE/ GVFNE	Štandard/ MP	25 W
GVHNE/ GVFNE	Štandard/ MP	40 W
GVHNE/ GVFNE	Štandard/ MP	60 W
GVHNE/ GVFNE	Štandard/ MP	90 W
GVTSAE	Štandard/ MK	6 W
GVTSAE	Štandard/ MK	25 W
GVTWAUE/ GVTWASE	Štandard/ MK	6 W
GVTWAUE/ GVTWASE	Štandard/ MK	25 W
GVTWNUE/ GVTWNSE	Štandard/ MP	6 W
GVTWNUE/ GVTWNSE	Štandard/ MP	25 W
CVGAE	Štandard/ MK	6 W
CVGAE	Štandard/ MK	25 W
CVLPAE	Štandard/ MP	25 W
CVLPAE	Štandard/ MP	40 W
CVMAE/ CVMBE	Štandard/ MK	25 W
CVMAE/ CVMBE	Štandard/ MK	40 W
CVSSAE	Štandard/ MK	6 W
CVSSAE	Štandard/ MK	25 W
CVSSAE	Štandard/ MK	40 W
CVSPAЕ	Štandard/ MK	25 W
CVSPAЕ	Štandard/ MK	40 W
CVGTAE	Štandard/ MK	6 W
CVGTAE	Štandard/ MK	25 W
CVGTBE	Štandard/ MK	25 W
CVGTBE	Štandard/ MK	40 W
CVGTNE	Štandard/ MP	6 W
CVGTNE	Štandard/ MP	25 W
CVGTPE	Štandard/ MP	25 W
CVGTPE	Štandard/ MP	40 W
CVSYE	Štandard/ MP	60 W
CVSYE	Štandard/ MP	90 W
CVSFAE	Štandard/ MK	6 W
CVSFAE	Štandard/ MK	25 W
CVSFBE	Štandard/ MK	6 W



#### Upozornenie

Podľa referenčnej tabuľky si v prípade potreby môžete od spoločnosti MISUMI Europa GmbH vyžiadať príslušný náčrt adaptérovej platne!

Typ	Pozícia motora	Výkon
CVSFBE	Štandard/ MK	25 W
CVSFBE	Štandard/ MK	40 W
CVSFCE	Štandard/ MK	6 W
CVSFCE	Štandard/ MK	25 W
CVGCE	Štandard/ MK	6 W
CVGCE	Štandard/ MK	25 W
CVGNE	Štandard/ MK	40 W
CVGNE	Štandard/ MP	6 W
CVGNE	Štandard/ MP	25 W
CVGRE	Štandard/ MP	6 W
CVGRE	Štandard/ MP	25 W
CVGRE	Štandard/ MP	40 W
CVGBE	Štandard/ MK	6 W
CVGBE	Štandard/ MK	25 W
CVGDE	Štandard/ MK	6 W
CVGDE	Štandard/ MK	25 W
CVGDE	Štandard/ MK	40 W
CVGPE	Štandard/ MP	6 W
CVGPE	Štandard/ MP	25 W
CVGWE	Štandard/ MP	6 W
CVGWE	Štandard/ MP	25 W
CVGWE	Štandard/ MP	40 W
CVSEE/ CVSFE	Štandard/ MK	60 W
CVSEE/ CVSFE	Štandard/ MK	90 W
CVSXE	Štandard/ MP	60 W
CVSXE	Štandard/ MP	90 W
CVSFDE	Štandard/ MK	6 W
CVSFDE	Štandard/ MK	25 W
CVSFDE	Štandard/ MK	40 W
CVSTCE	Štandard/ MK	6 W
CVSTRE	Štandard/ MP	6 W
CVSJAE	Štandard/ MP	6 W
CVSJAE	Štandard/ MP	25 W
CVSMAE	Štandard	6 W
CVDSAE	Štandard/ MK	40 W
CVDSBE	Štandard/ MK	40 W
CVSPCE	Štandard/ MK	6 W
CVSPCE	Štandard/ MK	25 W

## 6. Obsluha



### Bezpečnostné pokyny

Dodržiavajte bezpečnostné pokyny v kapitole 3, „Bezpečnostné pokyny“!

Okrem toho rešpektujte všetky bezpečnostné upozornenia a symboly nachádzajúce sa na dopravných systémoch a uvedené v dokumentáciách výrobcu.

### VÝSTRAHA



#### Nebezpečenstvo následkom použitia neoprávnenými osobami

Hrozí nebezpečenstvo, ak nepovolané osoby počas zapojenia a uvedenia do prevádzky majú prístup k stroju.

Po ukončení práce zaistíte stroj proti neoprávnenému opätovnému zapnutiu!

Uvedenie stroja do prevádzky je povolené len po poučení a zaškolení!

Zaučený a vyškolený personál musí pred začatím pracovnej smeny skontrolovať, či sú ochranné a zabezpečovacie zariadenia v primeranom stave. Pri zistených nedostatkoch je potrebné stroj odstaviť až do odstránenia týchto nedostatkov.



### Dôležité

Všimajte si oblasti nebezpečenstva stroja!

Po zapnutí stroja nevykonávajte žiadne čistiace práce v pracovných oblastiach stroja!

Rešpektujte nosnosť dopravníkov! V žiadnom prípade dopravníky nepreťažujte!

## 6.1 Uvedenie do prevádzky

### Pozor

Určte zodpovednosť personálu, ktorý realizuje uvedenie do prevádzky!

Okamžite vymeňte chybné časti stroja. Na jednoznačnú identifikáciu dielcov použite doplňujúce dokumenty v prílohe tohto návodu na používanie!

Neodstraňujte a neobchádzajte žiadne bezpečnostné zariadenia, ani bez nich nepracujte!

Skontrolujte podmienky inštalácie pri prvom uvedení do prevádzky, resp. po dlhšom odstavení!



**Uvedenie stroja do prevádzky je dovedy zakázané, kým sa nezistí, že stroj zodpovedá všetkým základným požiadavkám smernice 2006/42/ES!**

## 6.2 Kontrola funkcií pred prevádzkou

### NEBEZPEČENSTVO



#### Nebezpečenstvo ohrozenia života poškodeniami a poruchami

Nebezpečenstvo ohrozenia života poškodením a defektmi stroja.

V prípade lokalizovaného a identifikovaného poškodenia neuvádzajte stroj v žiadnom prípade do prevádzky! Vymeňte poškodené komponenty!

Skontrolujte elektrické a mechanické komponenty stroja, či nie sú poškodené!

Podľa intervalov údržby zabezpečte dôkladnú údržbu stroja! Prevádzkovateľ musí skontrolovať, či bola údržba uskutočnená riadne podľa návodu!

- Pred uvedením dopravného systému do prevádzky vykonajte test funkcií a presvedčte sa, či je stroj v riadnom stave!
- Skontrolujte dopravný systém, či má všetky ochranné kryty a či sú neporušené!

## 6.3 Zapnutie dopravného systému

Dopravný systém sa zapína podľa konfigurácie buď ochranným motorovým vypínačom alebo regulátorom počtu otáčok.

V prípade začlenenia dopravného systému do nadradenej ovládacej alebo riadiacej koncepcie sa stroj môže zapínať zapínacou procedúrou celého stroja/zariadenia. Samostatné zapínanie a vypínanie dopravného systému potom nie je potrebné.



Vypínač

### NEBEZPEČENSTVO



#### Nebezpečenstvo ohrozenia života nesprávnou obsluhou

Ohrozenie života a nebezpečenstvo pre stroj, keď ho obsluhuje neskúsený, nekvalifikovaný a nepoučený personál.

Obsluhu môže vykonávať len zaškolený personál! Prevádzkovateľ musí pevne stanoviť kompetencie!

Pred vykonávaním údržbových, prípravných a čistiacich prác stroj vypnite!



## 7. Vyraďenie z prevádzky



### Bezpečnostné pokyny

Dodržiavajte bezpečnostné pokyny v kapitole 3, „Bezpečnostné pokyny“!

Okrem toho rešpektujte všetky bezpečnostné upozornenia a symboly nachádzajúce sa na dopravných systémoch a uvedené v dokumentáciách výrobcu.

### 7.1 Vypnutie dopravného systému



#### Dôležité

Prepravný systém sa pri zapojení do nadradeného konceptu riadenia a obsluhy nemusí v každom prípade samostatne vypínať na konci zmeny.

#### Vypnutie na konci pracovnej smeny

1. Vypnite záťažové napätie!
2. Po ukončení práce zabezpečte stroj proti neoprávnenému opätovnému zapnutiu!

#### Vypnutie na dlhšie obdobie

1. Vyprázdňte dopravný systém! Uistite sa, že na dopravníku už nie je žiaden dopravovaný tovar!
2. Vypnite záťažové napätie!
3. Odpojte dopravný systém fyzicky od prívodu prúdu!

### 7.2 Odstavenie stroja

Dopravný systém sa musí v prípade dlhšieho odstavenia alebo uskladnenia, ako aj definitívneho odstavenia riadne vyradiť z prevádzky.

#### NEBEZPEČENSTVO



#### Nebezpečenstvo odpojenia prívodu energie neautorizovaným personálom

Všeobecne hrozí nebezpečenstvo, keď dopravný systém odpája od prevádzkových prostriedkov neskúsený personál alebo personál bez potrebnej kvalifikácie.

Odpojenie prívodu energie smie vykonať výlučne autorizovaný personál!

1. Vyprázdňte dopravný systém! Uistite sa, že na dopravníku už nie je žiaden dopravovaný tovar!
2. Dopravný systém vypnite!
3. Odpojte všetky prívody energie dopravného systému!
4. Lesklé kovové časti dopravného systému pred uskladnením mierne natrite olejom!
5. Dopravný systém prikryte počas uskladnenia na ochranu pred znečistením.
6. Uložte dopravný systém na prepravné palety!

#### VÝSTRAHA



#### Nebezpečenstvo poranenia a znečistenia životného prostredia následkom nedostatočnej kvalifikácie personálu



Počas odstavenia dopravného systému môže vzniknúť nebezpečenstvo, ak personál nemá príslušnú kvalifikáciu a kompetencie.

Odstavenie stroja musí vykonať autorizovaný personál s príslušnou kvalifikáciou!

Prevádzkové prostriedky a stroj smie zlikvidovať len odborný personál!

Dodržiavajte miestne predpisy týkajúce sa likvidácie!

### 7.3 Uskladnenie stroja

Dopravný systém sa musí v prípade dlhšieho odstavenia alebo definitívneho odstavenia riadne uskladniť, príp. zlikvidovať.

Počas dočasného uskladnenia musia byť jednotlivé dielce stroja uskladnené na chladnom a suchom mieste, aby sa zabránilo ich korózii. Prepravný obal je dimenzovaný na dobu uskladnenia 3 mesiace po dodávke.

Vlastnosť	Odporúčanie
Miesto skladovania	Suchá, uzatvorená miestnosť
Teploty	-20 °C až +60 °C
Relatívna vlhkosť vzduchu	Max. 85 % (Bez kondenzácie!) Sušiaci prostriedok v spínacej skriní/skriňovom rozvážači

#### VÝSTRAHA



#### Nebezpečenstvo poranenia prevrátením/pádom

Hrozí nebezpečenstvo, že sa pri chybnom uskladnení alebo nesprávnom určení ťažiska dopravný systém prevráti a spadne.

Dopravný systém zaistite proti neúmyselnému prevráteniu a nestabilite!

Rešpektujte ťažisko!

#### 7.4 Likvidácia stroja

- Baliaci materiál likvidujte v súlade s platnými štátnymi predpismi!
- Kartóny, ochranné obaly z plastu a konzervačné látky likvidujte separovane a odborne!
- Likvidáciu stroja musí vykonať autorizovaná odborná spoločnosť z dôvodu nebezpečenstva možného znečistenia životného prostredia!

Likvidácia dopravného systému (aj častí stroja, prevádzkových prostriedkov) sa riadi miestnymi predpismi týkajúcimi sa likvidácie, ako aj zákonmi na ochranu životného prostredia platnými v krajine používateľa.

Po uplynutí životnosti stroja sa pri jeho demontáži musí zabezpečiť bezpečná a odborná likvidácia, zvlášť so zreteľom na časti stroja alebo látky, ktoré sú škodlivé pre životné prostredie. K tomu patria aj mazivá, umelé hmoty a batérie.

## 8. Výbava a príslušenstvo



### Bezpečnostné pokyny

Dodržiavajte bezpečnostné pokyny v kapitole 3, „Bezpečnostné pokyny“!

Okrem toho rešpektujte všetky bezpečnostné upozornenia a symboly nachádzajúce sa na dopravných systémoch a uvedené v dokumentáciách výrobcu.

#### NEBEZPEČENSTVO



#### Nebezpečenstvo pomliaždenia a ohrozenia života zásahom neoprávnených osôb



Hrozí nebezpečenstvo, ak prestavovacie práce vykonáva nekompetentný personál.

Stroj pred prestavovacími prácami odpojte od prívodu energie a zaistite proti neúmyselnému a neoprávnenému opätovnému zapnutiu!

Zabezpečte, aby prestavovacie práce vykonával len autorizovaný odborný personál!

Používajte osobné ochranné prostriedky!

## 8.1 Výmena pohonu

V prípade výpadku alebo poruchy sa musí motor dopravného systému vymeniť. V závislosti od výrobku motora je postup výmeny jednotlivých motorov odlišný.



### Dokumentácia výrobcu motora

Dodržiavajte pokyny na montáž a demontáž motora v príslušných dokumentáciách výrobcov! Sú prílohou tohto návodu na používanie.

#### NEBEZPEČENSTVO



#### Nebezpečenstvo ohrozenia života zásahom prúdu



Hrozí nebezpečenstvo úrazu elektrickou energiou, ak prestavovacie práce vykonáva nekompetentný personál.



Pred začatím práce odpojte dopravný systém od elektriny a zaistite proti neúmyselnému a neoprávnenému opätovnému zapnutiu!



Zabezpečte, aby prestavovacie práce vykonával len autorizovaný odborný personál!

## 8.2 Výmena pásu

Po dosiahnutí hranice opotrebovania alebo v prípade meniacich sa požiadaviek na dopravovaný tovar sa musí pás dopravníka vymeniť.

Nižšie opísaná výmena pásu platí pre dopravníky s plochým pásom, synchronným pásom a pásom z nehrdzavejúcej ocele.

#### VÝSTRAHA



#### Nebezpečenstvo poranenia spôsobené chýbajúcim remeňom

Ak prepravny remeň nie je založený a na zapnutom prepravnom systéme je tak možné siahnuť na pohybujúce sa komponenty, vzniká nebezpečenstvo poranenia.

Počas výmeny remeňa alebo pri nezaloženom remeni musí byť prepravny systém bezpečne odpojený od napájania elektrickým napätím!

Prepravny systém nikdy nezapínajte bez remeňa, pretože tento súčasne predstavuje oddeľujúce ochranné zariadenie!

#### OPATRNE



#### Preťaženie následkom príliš vysokého napätia pásu

Hrozí nebezpečenstvo preťaženia a deštrukcie motora a pásu, keď sa príliš silno napne.

Napätie pásu nastavte tak, aby sa pri zablokovanom pásu dal ešte otáčať hnací valec!



#### Dôležité

Ak ste prepravny systém od spoločnosti MISUMI zakúpili bez prepravného remeňa, jeho prevádzka je dovolená iba so založeným originálnym prepravným remeňom spoločnosti MISUMI!

Alternatívne sa môžu použiť prepravné remene, ktoré zodpovedajú technickým špecifikáciám originálnych prepravných remeňov spoločnosti MISUMI! Dbajte na technické špecifikácie v kapitole 4.4.1, od strany 35!

V opačnom prípade stratí svoju platnosť ES vyhlásenie o zhode! Spoločnosť MISUMI Europa GmbH všeobecne neručí za škody ani následné škody, ktoré vznikli z dôvodu použitia prepravného remeňa nedodaného spoločnosťou MISUMI Europa GmbH!

Dbajte na to, aby bol novo používaný remeň vhodný pre dopravník a dopravovaný tovar!

Používajte prepravné remene od spoločnosti MISUMI Europa GmbH!

**8.2.1 Výmena pásu – čelný pohon**
**Postup pri výmene pásu na dopravní systéme s čelným pohonom**

1. Vypnite hlavný vypínač a odpojte prívod prúdu vytiahnutím sieťovej zástrčky dopravníka!
2. Označte príslušnú polohu skrutky na profile, aby ste zachytili nastavené napätie pásu!



3. Uvoľnite regulačnú napínaciu skrutku na oboch stranách! Pás sa uvoľní uvoľnením skrutkového spojenia.

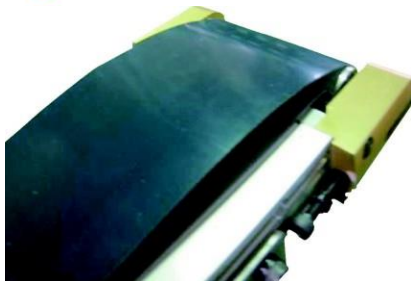

4. Uvoľnite celkom pás a odskrutkujte držiak remenice!



5. Odoberte pás! Pri výmene dbajte na to, aby sa remenice nevyťahli von!



6. Vložte nový pás podľa smeru dopravy! Všimnite si označenie smeru dopravy na zadnej strane pásu!
7. Nainštalujte pás v opačnom poradí, ako je uvedené v predchádzajúcom postupe. Namontujte držiak remenice!
8. Následne nastavte napätie pásu regulačnými napínacími skrutkami!

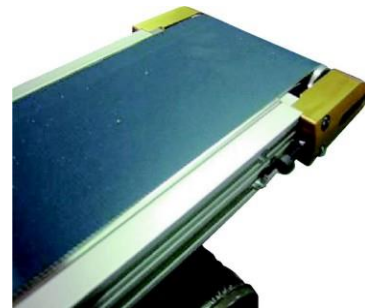

9. Po skončení výmeny pásu na dopravníku vykonajte vizuálnu a funkčnú kontrolu! Zvlášť dávajte pozor na nedotiahnuté skrutkové spojenia a voľne ležiace časti ako náradie a skrutky v pracovnej oblasti dopravníka!

### 8.2.2 Výmena pásu – stredový pohon

#### Postup pri výmene pásu na dopravníkom systéme so stredovým pohonom

1. Vypnite hlavný vypínač a odpojte prívod prúdu vytiahnutím sieťovej zástrčky dopravníka!
2. Otočte dopravník o 180°!

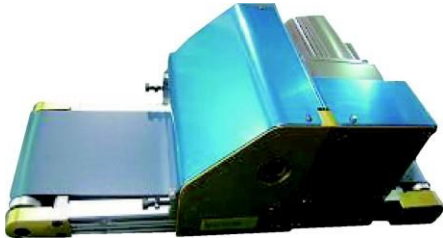

3. Označte príslušnú polohu skrutky na profile, aby ste zachytili nastavené napätie pásu!

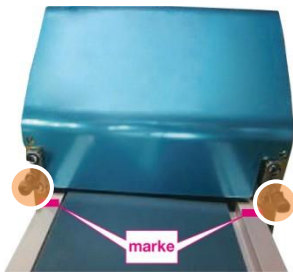

4. Uvoľnite 4 regulačné napínacie skrutky! Pás sa uvoľní uvoľnením skrutky.

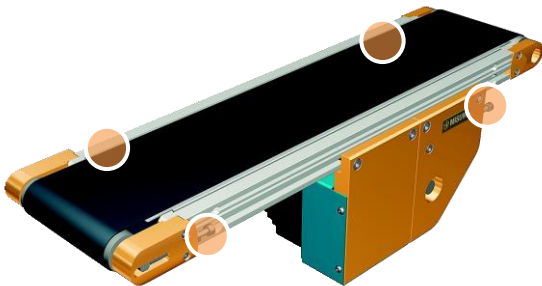

5. Uvoľnite 5 skrutiek modrého krytu a odoberte ho!

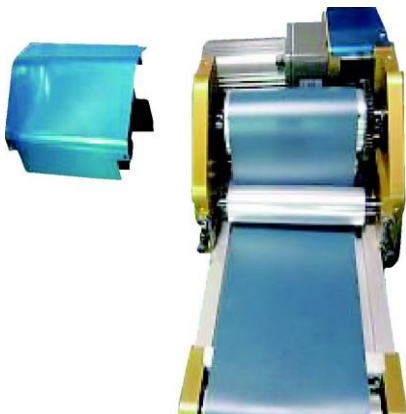

6. Položte dopravník nabok, aby ste odstránili skrutky žltého krytu! Držte valčeky pevne rukou, aby nevypadli!
7. Odstráňte žltý kryt!
8. Opatrne vyberte valčeky!



9. Všimnite si priebeh pásu okolo valčekov, aby ste neskôr vedeli vložiť nový pás!

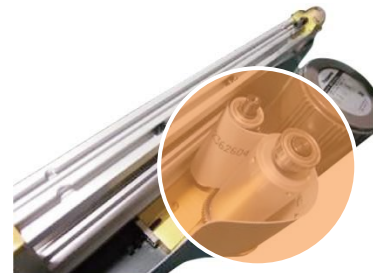

10. Uvoľnite celkom pás a vyberte ho!
11. Vložte nový pás podľa smeru dopravy! Všimnite si označenie smeru dopravy na zadnej strane pásu!
12. Vložte vybrané valčeky a znova namontujte žltý kryt!



13. Následne nastavte napätie pásu regulačnými napínacími skrutkami! Dávajte pozor, aby pás na jednej strane nevykonával nerovný pohyb.



### 8.2.3 Výmena pásu – integrovaný pohon

#### Postup pri výmene pásu na dopravníkom systéme s integrovaným pohonom

1. Vypnite hlavný vypínač a odpojte prívod prúdu vytiahnutím sieťovej zástrčky dopravníka!
2. Uvoľnite obidve skrutkové spojenia na čelnej strane krytu remenice dopravníka a vyberte ich!

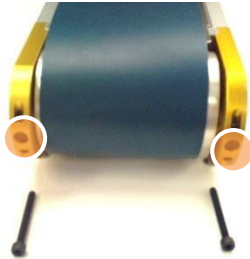

3. Uvoľnite obidve skrutkové spojenia na boku krytu remenice dopravníka a vyberte ich! Pri výmene pásu musíte skrutkové spojenia uvoľniť len na jednej strane dopravníka.



4. Kryt remenice zdvihnite!
5. Odoberte pás!

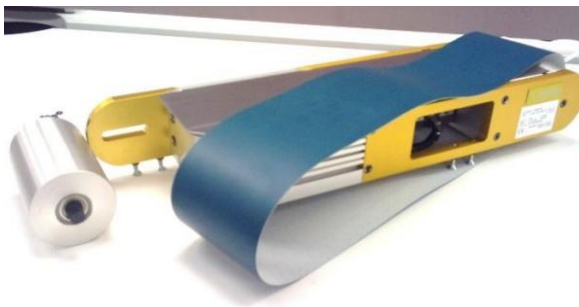

6. Vložte nový pás a namontujte kryt znova v opačnom poradí, ako sa uskutočnila demontáž!
7. Následne nastavte napätie pásu regulačnými napínacími skrutkami!

### 8.3 Oprava nerovného pohybu pásu

Pásy dopravníka sú výrobné prednastavené. Avšak používaním alebo po výmene pásu môže dochádzať k nerovnému priebehu. Rovný priebeh pásu sa potom musí nanovo nastaviť, príp. jemne doladiť.

Počas opravy nerovného pohybu pásu musí byť dopravník v prevádzke.

#### OPATRNE



#### Príliš silné jednostranné nastavenie pásu

Hrozí nebezpečenstvo poškodenia hrany pásu príliš silným jednostranným nastavením pásu.

Opravu nerovného pohybu pásu vykonávajte po krokoch za vizuálnej kontroly priebehu pásu!

#### 8.3.1 Oprava nerovného pohybu pásu – dopravník s čelným pohonom

1. Pred opravou nerovného pohybu pásu postavte dopravník na rovný a pevný podklad! Stabilitu dopravníka zaistíte v prípade potreby zakolíkovaním do podlahy.
2. Dopravník vyrovnejte pomocou vodováhy do vodorovnej polohy!
3. Uvoľnite maticu regulačnej napínacej skrutky na strane nerovného pohybu pásu dopravníka a potom ju pomaly uťahujte! Nezapadnite pritom, že skrutku musíte znova uvoľniť, keď ju príliš silno utiahnete a keď sa bude pohybovať opačným smerom.
4. Sledujte priebeh pásu! Zopakujte postup, ak nerovný pohyb pásu pretrváva!
5. Na záver znova dotiahnite maticu!
6. Potom nechajte dopravník istý čas v prevádzke, aby sa priebeh pásu stabilizoval!



### 8.3.2 Oprava nerovného pohybu pásu – dopravník so stredovým pohonom

1. Pred opravou nerovného pohybu pásu postavte dopravník na rovný a pevný podklad! Stabilitu dopravníka zaistíte v prípade potreby zakolíkovaním do podlahy.
2. Dopravník vyrovnajte pomocou vodováhy do vodorovnej polohy!
3. Uvoľnite maticu regulačnej napínacej skrutky stredového pohonu na strane nerovného pohybu pásu dopravníka a potom ju pomaly utiahujte! Nezabudnite pritom, že skrutku musíte znova uvoľniť, keď ju príliš silno utiahnete a keď sa bude pohybovať opačným smerom.
4. Sledujte priebeh pásu! Zopakujte postup, ak nerovný pohyb pásu pretrváva!
5. Na záver znova dotiahnite maticu!



6. Potom nechajte dopravník istý čas v prevádzke, aby sa priebeh pásu stabilizoval!
7. Pomocou regulačnej napínacej skrutky na držiaku remenice obnovte predchádzajúci stav!

### 8.3.3 Oprava nerovného pohybu pásu – dopravník s integrovaným pohonom

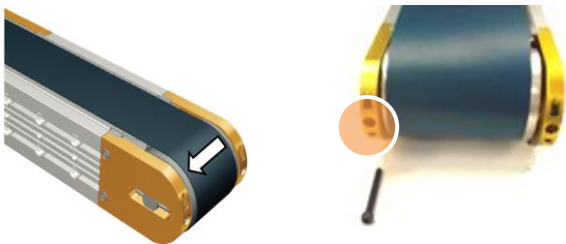

1. Pred opravou nerovného pohybu pásu postavte dopravník na rovný a pevný podklad! Stabilitu dopravníka zaistíte v prípade potreby zakolíkovaním do podlahy.
2. Dopravník vyrovnajte pomocou vodováhy do vodorovnej polohy!
3. Uvoľnite maticu regulačnej napínacej skrutky frontálne na strane nerovného pohybu pásu dopravníka a potom ju pomaly utiahujte! Nezabudnite pritom, že skrutku musíte znova uvoľniť, keď ju príliš silno utiahnete a keď sa bude pohybovať opačným smerom.
4. Sledujte priebeh pásu! Zopakujte postup, ak nerovný pohyb pásu pretrváva!
5. Na záver znova dotiahnite maticu!



6. Potom nechajte dopravník istý čas v prevádzke, aby sa priebeh pásu stabilizoval!

### 8.4 Napnutie remeňa

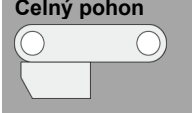
Zodpovedajúc montážnym variantom pohonu sa odlišujú aj postupy napínania remeňa.

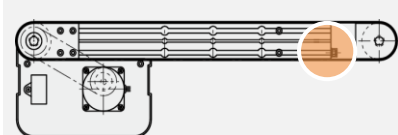
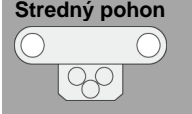
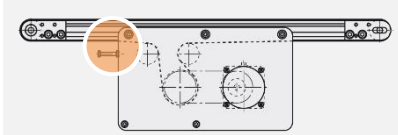
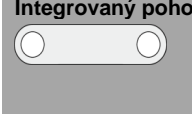
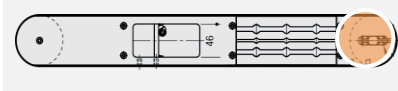
<p><b>Čelný pohon</b></p> 	<p>Remeň medzi rámovým profilom: ▶ Napínacia skrutka pri vratnej kladke</p>  <p>Remeň po celej šírke: ▶ Napínacia skrutka medzi vratnou kladkou a napínacou kladkou</p> 
<p><b>Stredný pohon</b></p> 	<p>▶ Napínacia skrutka pri vratnej jednotke</p> 
<p><b>Integrovaný pohon</b></p> 	<p>▶ Napínacia skrutka pri vratnej kladke</p> 

### 8.5 Opätovné uvedenie do prevádzky

- Skontroluje spojenie ochranných vodičov, či sú pevne umiestnené!
- Nainštalujte nanovo všetky demontované označujúce štítky po výmene káblov!
- Po prestavovacích prácach uvoľnené skrutkové spojenia pevne utiahnite!
- Skontrolujte, či sú uskutočnené všetky bezpečnostné a ochranné opatrenia (ochranné kryty)!
- Po ukončení prác odstráňte náradie, skrutky, pomocné prostriedky alebo predmety z pracovnej oblasti dopravného systému!
- Znova zamknite spínaciu skriňu a kľúče odovzdajte zodpovednému pracovníkovi!
- Po uskutočnení nastavovacích prác vykonajte test funkčnosti (skúšobný chod)!

## 8.6 Príslušenstvo

Podľa prostredia a použitia dopravných systémov je k dispozícii rôzne príslušenstvo.

- Používajte výlučne príslušenstvo od výrobcu MISUMI Europa GmbH a ním schválených dodávateľov stroja!
- Informácie o objednávaní príslušenstva nájdete v kapitole „Objednávka“ od strany 61!



### Katalóg

Podrobné informácie o dostupnom príslušenstve a náhradných dielcoch nájdete v katalógu alebo na [www.misumi-europe.com](http://www.misumi-europe.com).

### 8.6.1 Stolové stojany

Na inštaláciu dopravných systémov si môžete objednať stolové stojany v rôznych vyhotoveniach (tvar I, tvar H) s pojazdnými vodiacimi valčekmi alebo regulačnými skrutkami.



Stolový stojan v tvare H

### 8.6.2 Montážne držiaky (podpery)

Na individuálnu montáž dopravného systému možno použiť montážne držiaky ako podporné prvky. Rozličné vyhotovenia umožňujú veľké množstvo možností použitia.

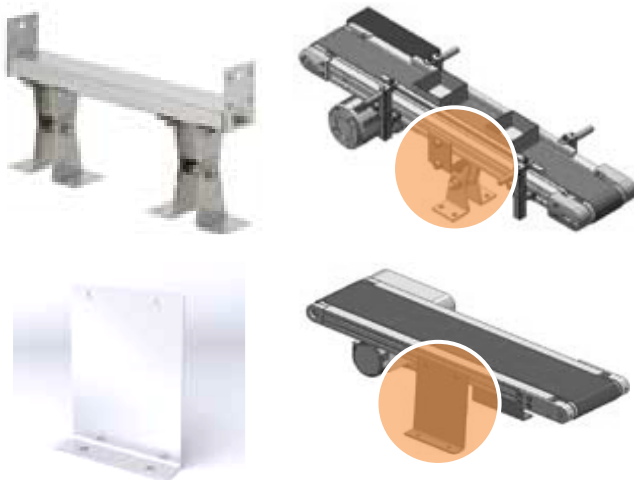

### 8.6.3 Kovové vodiace lišty

Na lineárne vyrovnanie dopravovaného tovaru na dopravnom systéme možno na rám dopravníka namontovať kovové vodiace lišty rôznych vyhotovení (rovné, tvaru Z, tvaru Y).

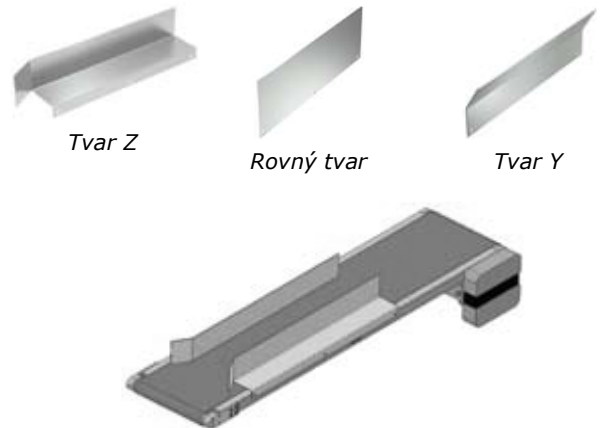

Tvar Z

Rovný tvar

Tvar Y

### 8.6.4 Plastové vodiace lišty

Na lineárne vyrovnanie dopravovaného tovaru na dopravnom systéme možno na rám dopravníka namontovať vodiace lišty z technických plastov rôznych vyhotovení (rovné, tvaru Z, tvaru Y).



### 8.6.5 Držiaky vodiacich lišt

Na individuálnu montáž vodiacich lišt z plastu alebo kovu možno na dopravník namontovať špeciálne držiaky.



Držiaky pre vodiace lišty pásového dopravníka z technických plastov - štandardné

Držiaky pre vodiace lišty pásového dopravníka z technických plastov - predsunuté



Držiaky pre vodiace lišty pásového dopravníka - štandardné



Držiaky pre vodiace lišty pásového dopravníka - predsunuté



Okrúhla tyčová vodiaca lišta



Držiak a uholník pre okrúhlu tyčovú vodiacu lištu

### 8.6.6 Prechodové valce

Na podporu plynulého prechodu medzi jednotlivými spojenými dopravnými systémami možno medzi dopravníky namontovať prechodové valce.



### 8.6.7 Plastové kryty

Prechodovú trať možno zakryť priehľadnými plastovými krytmi rôznych tvarov, ktoré sa namontujú na dopravník.



Plastové kryty v tvare L



Plastové kryty v tvare U

## 8.7 Náhradné dielce

Pri výmene dielcov, ktoré slúžia bezpečnosti dopravných systémov, smú byť použité len originálne dielce alebo porovnateľné normalizované dielce, ktoré vykazujú ten istý štandard bezpečnosti.



### Zoznam náhradných dielcov

Ďalšie informácie nájdete v zozname náhradných dielcov v prílohe tejto dokumentácie!



### Upozornenie

Základnými platnými podmienkami sú „Všeobecné obchodné a dodacie podmienky“ spoločnosti MISUMI Europa GmbH. Tieto má prevádzkovateľ k dispozícii najneskôr od dátumu uzavretia zmluvy. Potvrďte objednávku svojím podpisom!

## 8.8 Objednávka

- Pri objednávke príslušenstva alebo náhradných dielcov sa obráťte na túto adresu:

MISUMI Europa GmbH  
Franklinstraße 61–63  
D-60486 Frankfurt am Main  
Nemecko

E-mail: [Mail.tech@misumi-europe.com](mailto:Mail.tech@misumi-europe.com)  
Web: [www.misumi-europe.com](http://www.misumi-europe.com)

## 9. Údržba



### Bezpečnostné pokyny

Dodržiavajte bezpečnostné pokyny v kapitole 3, „Bezpečnostné pokyny“!

Okrem toho rešpektujte všetky bezpečnostné upozornenia a symboly nachádzajúce sa na dopravných systémoch a uvedené v dokumentáciách výrobcu.

- Dodržiavajte všeobecné národné bezpečnostné predpisy.
- Všetky predpísané nastavovacie, údržbové a opravárske uskutočnite v stanovenej lehote!
- Cykly údržby prispôsobte príp. dennej potrebe!
- Chybné časti stroja čo najskôr vymeňte!
- Používajte len bezchybné náradie!
- Pred začatím údržbových a opravárskych prác informujte dozorný a obsluhujúci personál!
- Umiestnite upozorňujúce štítky na dopravný systém!
- Zdokumentujte všetky predpísané údržbové práce!
- Používajte výlučne originálne náhradné dielce povolené výrobcom – zvlášť vtedy, ak ide o dielce dôležité z hľadiska bezpečnosti!



### Technická pomoc

Ak je pri vzniknutých poruchách, ktoré nedokážete sami odstrániť, potrebná technická pomoc, kontaktujte výrobcu dopravných systémov!

- Pred začatím údržbových a opravárskych prác na dopravníku vykonajte nasledovné bezpečnostné opatrenia v uvedenom poradí!

1. Odpojenie od elektrickej siete
2. Zaistenie proti opätovnému zapnutiu
3. Kontrola, či stroj stroj nie je pod napätím
4. Uzemnenie a skratovanie
5. Zakrytie/prehradenie susediacich častí, ktoré sú pod napätím
6. Prerušenie ochranných obvodov (dopravník a susediace stroje)

## NEBEZPEČENSTVO



### Nebezpečenstvo ohrozenia života zásahom prúdu



Po odpojení prívodu prúdu hrozí nebezpečenstvo na základe prítomnosti zvyškovej elektrickej energie v kábloch a elektrických zariadeniach.



V prípade porúch odpojte dopravný systém od elektriny a zaistite proti neúmyselnému a neoprávnenému opätovnému zapnutiu! Pripevnite výstražný štítko!



Zabezpečte, aby poruchu na elektrickom zariadení odstránil autorizovaný odborný personál.

Ak sami nedokážete zabezpečiť odstránenie poruchy, kontaktujte výrobcu!

## VÝSTRAHA



### Nebezpečenstvo zranenia zvyškovými energiami



Počas údržbových prác môže dochádzať k nebezpečným situáciám akéhokoľvek druhu.

Noste ochranné prostriedky (helma, topánky, rukavice)!

Opatrenia týkajúce sa údržby a opráv smie uskutočniť výlučne vyškolený alebo poučený odborný personál!

## VÝSTRAHA



### Nebezpečenstvo poranenia pri prácach nad výškou tela



Hrozí nebezpečenstvo pádu pri prácach na vyššie položených miestach dopravných systémov.

Používajte bezpečné schodíky na výstup a pracovné plošiny! Nepoužívajte žiadne časti stroja ako schodíky na výstup!



### Upozornenie

Úlohy údržby môžu byť vykonávané aj osobou obsluhujúcou stroj, ak táto osoba bola vyškolená alebo zaučená na tento účel. Prítom sa musí písomne zaznamenať, ktoré kroky môže uskutočňovať osoba obsluhujúca stroj a o potrebe vykonania ktorých musí upovedomiť príslušného odborného pracovníka.

Nižšie opísané údržbové práce musí vykonávať zásadne len odborný personál!

## 9.1 Čistenie dopravného systému

### VÝSTRAHA



**Nebezpečenstvo zranenia čistiacími prostriedkami**



Nedodržaním pokynov výrobcu na čistenie môže pri manipulácii s čistiacími prostriedkami dôjsť k poraneniám a nepriaznivým vplyvom na zdravie.



Pri čistení dodržujte všetky platné predpisy na ochranu životného prostredia!



Pri čistení prchavými látkami (napr. čistiaci benzín) zabezpečte dostatočné vetranie!



Pri stroji alebo v súvislosti s vysokozápalnými studenými čističmi nikdy nemanipulujte s otvoreným ohňom!

Používajte ochranné okuliare a ochranné rukavice!

- Stroj čistíte zvlášť v prípade silného znečistenia častejšie a pravidelne!
- Čistiace práce vykonávajte len pomocou vhodných čistiacich prostriedkov!
- Dopravný systém – zvlášť pás – utrite vlhkou handrou, aby ste odstránili nečistoty!
- Po vykonaní čistiacich prác odstráňte všetky pomocné látky!
- Skontrolujte funkciu vyčistenej oblasti!



### Dôležité

Dbajte na to, aby sa tuky a iné nebezpečné látky nedostali do kanalizácie!



Zhromaždite starý olej a iné látky, ktoré sú škodlivé pre životné prostredie a zlikvidujte ich v súlade s predpismi!

## 9.2 Zabalenie častí stroja

- Prečítajte si nasledovné pokyny na opätovné zabalenie častí stroja, ak ich musíte zaslť na opravu:
- Na zabalenie častí stroja použite kartóny a iný baliaci materiál (elastická fólia), aby sa počas prepravy nepoškodili vonkajšími vplyvmi.
- Počas prepravy zabezpečte časti stroja proti neúmyselnému prevráteniu a nestabilite!

## 9.3 Pokyny na údržbu



### Dôležité

Pred ďalej opísanými údržbovými prácami je bezpodmienečne potrebné vopred zabezpečiť prípravné práce.

Intervaly údržby závisia od podmienok a prostredia použitia. Prevádzkovateľ dopravného systému musí prispôsobiť intervaly podľa používania a v prípade potreby ich doplniť! V prípade pochybností konzultujte s výrobcou.

Interval	Opis údržbovej práce
denne	<b>Priebeh pásu</b> Vykonajte vizuálnu kontrolu priebehu pásu (priamo po zapnutí)! Pás musí pritom bežať kompletne naprázdno. Ak pás neprebíha stredom po hnacom valci, príslušne ho nastavte. Vizuálne skontrolujte opotrebovanie pásu!
denne	<b>Vonkajšie poškodenia</b> Vykonajte vizuálnu a funkčnú kontrolu, či jednotlivé komponenty dopravného systému nemajú vonkajšie nedostatky a poškodenia!
denne	<b>Elektrické uloženie vodičov/prepojenie vodičmi</b> Preverte stabilitu a zafixovanie elektrického uloženia a prepojenia vodičmi so zreteľom na vykonávaný pohyb dopravného systému! V prípade potreby ich nanovo upevnite!
denne	<b>Stabilita</b> Skontrolujte stabilitu dopravného systému! V prípade potreby upevňovacie prostriedky dotiahnite!
denne	<b>Lahkosť chodu pohyblivých prvkov</b> Skontrolujte ľahkosť chodu pohyblivých prvkov (prechodové valce, obvádzacie valce)! V prípade potreby ich nanovo namastite!
denne	<b>Čistenie</b> Vyčistite dopravný systém od čiastočiek nečistôt, usadenín a znečistení olejom!
denne	<b>Pevné umiestnenie príslušenstva</b> Skontrolujte iniciátory, svetelné tlačidlá a svetelné závory, či sú pevne umiestnené! V prípade potreby ich nanovo upevnite! Vymeňte chybné dielce!
denne	<b>Čistenie príslušenstva</b> Vyčistite iniciátory, svetelné tlačidlá a svetelné závory! Nepoužívajte žiadne dráždivé čistiace prostriedky!
denne	<b>Pevné umiestnenie ochranných krytov</b> Skontrolujte, či sa na zariadení nachádzajú ochranné kryty a či sú pevne umiestnené!
týždenne	<b>Opotrebovanie motorov</b> Skontrolujte opotrebovanie motora! V prípade potreby vymeňte chybné ložiská! V prípade potreby vyčistite chladiace rebrá!
mesačne	<b>Napätie pásu</b> Skontrolujte napätie pásu a všetky skrutkové spoje! Skontrolujte, či ložiská nie sú hlučné alebo poškodené!



štvrtročne	<b>Elektrické uloženie vodičov/prepojenie vodičmi</b> Skontrolujte vedenia káblov koncových spínačov, iniciátorov, zásuviek, svorkových skriniek a káblov, či nie sú zlomené, opotrebované, poškodené a znečistené! V prípade potreby ich obnovte!
štvrtročne	<b>Motor</b> Uskutočnite vizuálnu kontrolu motora! Všímajte si teplotu, hlučnosť a stratu oleja!
polročne	<b>Elektrické uloženie vodičov/prepojenie vodičmi</b> Pri hlavnom elektrickom napájaní a zapojení káblov spínacej skrine/skriňového rozvádzača uskutočnite vizuálnu kontrolu! V prípade potreby vymeňte chybné dielce!
ročne	<b>Bezpečnostný obvod</b> Uskutočnite vizuálnu a funkčnú kontrolu bezpečnostného obvodu! Každá skúška musí byť zdokumentovaná!
ročne	<b>Spínacia skriňa/elektrické konštrukčné dielce</b> Vyčistíte spínacie skrine a elektrické konštrukčné dielce! Skontrolujte celistvosť dokumentov spínacieho obvodu!
ročne	<b>Upozorňujúce štítky a výstražné symboly</b> Skontrolujte upozorňujúce štítky a výstražné symboly! V prípade potreby ich obnovte!
4 roky	<b>Elektrické zariadenia</b> Minimálne každé 4 roky uskutočnite znaleckú skúšku elektrických zariadení dopravného systému!

**VÝSTRAHA**

**Nebezpečenstvo poranenia následkom neočakávaného rozbehu**

Hrozí nebezpečenstvo vťahnutia a zachytenia častí tela a odevu pri neočakávanom rozbehu stroja (napr. opätovné uvedenie po poruche alebo výpadku napätia).

Venujte zvýšenú pozornosť pri práci s odblokovanými, príp. demontovanými bezpečnostnými zariadeniami (napr. pri príprave, údržbe, odstraňovaní porúch)!

**9.4 Ukončenie údržbových prác**

- Skontroluje spojenie ochranných vodičov, či sú pevne umiestnené!
- Uistite sa, že všetky potrebné práce podľa plánu údržby boli uskutočnené!
- Nainštalujte nanovo všetky demontované označujúce štítky po výmene káblov, vedení a prevádzkových prostriedkov!
- Skrutkové spojenia, ktoré sa uvoľnili pri údržbe a servise, pevne dotiahnite!
- Skontrolujte, či sú uskutočnené všetky bezpečnostné a ochranné opatrenia!
- Po ukončení prác odstráňte náradie, skrutky, pomocné prostriedky alebo predmety z pracovnej oblasti dopravného systému!
- Znova zamknite spínaciu skriňu a kľúče odovzdajte zodpovednému pracovníkovi!
- Po uskutočnení nastavovacích a opravných prác vykonajte test funkčnosti (skúšobný chod)!
- Odovzdajte dopravný systém obsluhujúcemu personálu!



## 10. Odstránenie porúch



### Bezpečnostné pokyny

Dodržiavajte bezpečnostné pokyny v kapitole 3, „Bezpečnostné pokyny“!

Okrem toho rešpektujte všetky bezpečnostné upozornenia a symboly nachádzajúce sa na dopravných systémoch a uvedené v dokumentáciách výrobcu.

### VÝSTRAHA



#### Nebezpečenstvo poranenia na základe nesprávneho ľudského konania alebo chýbajúcej kvalifikácie

Hrozí nebezpečenstvo na základe nesprávneho ľudského konania pri vzniknutých poruchách.

Analyzovanie a odstránenie porúch smie vykonávať len odborný personál, ktorý bol na to zvlášť vyškolený a oboznámený so strojom!

Pri opakovaných poruchách neodkladne upovedomte odborný personál!

### NEBEZPEČENSTVO



#### Nebezpečenstvo ohrozenia života zásahom prúdu



Po odpojení prívodu prúdu hrozí nebezpečenstvo na základe prítomnosti zvyškovej elektrickej energie v kábloch a elektrických zariadeniach.



V prípade porúch odpojte dopravný systém od elektriny a zaistite proti neúmyselnému a neoprávnenému opätovnému zapnutiu! Pripevnite výstražný štítok!



Zabezpečte, aby poruchu na elektrickom zariadení odstránil autorizovaný odborný personál.

Ak sami nedokážete zabezpečiť odstránenie poruchy, kontaktujte výrobcu!

Na dopravných systémoch sa môžu vyskytnúť poruchy. Opísané sú nižšie v kapitole „Často kladené otázky (FAQ)“ od strany 66 s príslušným návrhom na odstránenie poruchy.



### Technický pomocník

Ak je pri vzniknutých poruchách, ktoré nedokážete sami odstrániť, potrebná technická pomoc, kontaktujte výrobcu dopravných systémov!

## 10.1 Postup pri prevádzkových poruchách

Pri poruchách dopravného systému:

1. Vyradenie dopravného systému z prevádzky (vypnutie hlavného vypínača)
2. Zaistenie dopravného systému
3. Umiestnenie výstražných štítkov na dopravný systém
4. Odstránenie porúch odborným personálom
5. Opätovné uvedenie do prevádzky skúšobným chodom
6. Odovzdanie obsluhujúcemu personálu

### VÝSTRAHA



#### Nebezpečenstvo zranenia pri opätovnom uvedení stroja do prevádzky po odstránení poruchy

Poloha pohyblivých komponentov je nedefinovaná. Hrozí nebezpečenstvo náhlým uvedením komponentov stroja do chodu a uvoľňujúcou sa zvyškovou energiou.

Skontrolujte bezpečnostné zariadenia! Dopravný systém uveďte do prevádzky znova až po odstránení poruchy a vykonaní kontroly funkcií!

## 10.2 Odstránenie porúch

- Pred začatím prác na dopravníku vykonajte nasledovné bezpečnostné opatrenia v uvedenom poradí!

1. Odpojenie od elektrickej siete
2. Zaistenie proti opätovnému zapnutiu
3. Kontrola, či stroj stroj nie je pod napätím
4. Uzemnenie a skratovanie
5. Zakrytie/prehradenie susediacich častí, ktoré sú pod napätím
6. Prerušenie ochranných obvodov (dopravník a susediace stroje)
7. Odstránenie poruchy

### 10.3 Často kladené otázky (FAQ)

#### Remeň prebieha

Prosím, skontrolujte možný dôvod podľa nasledovného opisu.

1. Prepravný systém skontrolujte ohľadom prehnutia alebo pretočenia hliníkového profilu alebo telesa.
2. Skontrolujte napätie pásu (príp. pás povolte).
3. Skontrolujte remenicu alebo napínaciu a vodiaci kladku, či im neprekáža cudzí materiál.

Možno sa spočiatku vyskytne nerovný pohyb pásu, no po určitom čase prevádzky pásu sa upraví.

#### Pás ubieha na jednu stranu

Prosím, skontrolujte možný dôvod podľa nasledovného opisu.

1. Pravdepodobne sa vyskytuje na základe prehnutého alebo skrúteného hliníkového profilu, príp. telesa.
2. Pás ubieha na jednu stranu pravdepodobne vtedy, keď je náklad nerovnomerne rozmiestnený.

#### Pohyb pásu sa spomaľuje

Prosím, skontrolujte možný dôvod podľa nasledovného opisu.

1. Prípadne skontrolujte, či v oblasti pohonu nie je prítomný prach a nečistoty (remenica/napínacia a vodiaca kladka).
2. Pás je pravdepodobne opotrebovaný. Vymeňte pás.

#### Výskyt vibrácií a zvýšená hlučnosť

Prosím, skontrolujte možný dôvod podľa nasledovného opisu.

1. Pravdepodobne je synchrónny pás príliš slabo alebo príliš silno napätý
2. Pás je pravdepodobne opotrebovaný. Keď je opačná strana opotrebovaná, pás vymeňte.
3. Pás mohol byť poškodený, prípadne na remenici alebo napínacej a vodiacej kladke sa môžu nachádzať cudzie telesá.

#### Dopravník nefunguje

Prosím, skontrolujte možný dôvod podľa nasledovného opisu.

1. Skontrolujte, či je napájanie prúdom zapnuté (zástrčka, ovládací panel).
2. Pravdepodobne ide o preťaženie. Dbajte na to, aby náklad nepresiahol dopravnú kapacitu.

## ES vyhlásenie o zhode

My, výrobca

**MISUMI Corporation**

1-6-5, Kudanminami, Chiyoda-ku,  
Tokyo 102-8583, Japan

a náš autorizovaný zástupca v Európe

**MISUMI Europa GmbH**

Franklinstraße 61–63  
D-60486 Frankfurt am Main

**Germany**

vyhlasujeme na vlastnú zodpovednosť, že výrobky

**SVKAE, SVKBE, SVKNE, SVKRE, CVGAE, CVGCE, CVGNE, CVGRE, CVGBE, CVGDE, CVGPE, CVGWE, CVSEE, CVSFE, CVSXE, CVSXE, CVSFE, CVSFBE, CVSFCE, CVSFDE, CVSJAE, CVSMAE, CVLPAE, CVMAE, CVMBE, CVSTCE, CVSTRE, CVGTAE, CVGTBE, CVGTNE, CVGTPE, CVSPA, CVSSAE, CVDSAE, CVDSBE, CVSPCE, CVSAE, CVSBE, CVSNE, CVSPE, CVSCE, CVSDE, CVSRE, CVSWE, CVSTAE, CVSTBE, CVSTNE, CVSTPE, GVHAE, GVFAE, GVHNE, GVFNE, GVTSAE, GVTSNE, GVTWAE, GVTWASE, GVTWNUE, GVTWNSE**

na ktoré sa toto vyhlásenie vzťahuje, sa zhodujú s nasledovnými normami a smernicami!

- **EN620:2002 +A1:2010**
- **Smernica o strojových zariadeniach 2006/42/ES (Smernica o nízkom napätí 2014/35/EÚ obsiahnutá)**
- **Smernica o EMK 2014/30/EÚ**

Uvedené výrobky boli vyrobené a preskúšané podľa príslušných kontrol kvality.

SHINGO TAMAI



Apríla 2023

**SHINGO TAMAI**

Hlavný konateľ  
Vedúci marketingového oddelenia, IM G  
Podniková jednotka IM

## ES vyhlásenie o začlenení

My, výrobca

**MISUMI Corporation**

1-6-5, Kudanminami, Chiyoda-ku,  
Tokyo 102-8583, Japan

a náš autorizovaný zástupca v Európe

**MISUMI Europa GmbH**

Franklinstraße 61–63  
D-60486 Frankfurt am Main

**Germany**

vyhlasujeme na vlastnú zodpovednosť, že výrobky (neúplné prepravné systémy, tzn. bez pohonu)

**SVKAE, SVKBE, SVKNE, SVKRE, CVGAE, CVGCE, CVGNE, CVGRE, CVGBE, CVGDE, CVGPE, CVGWE, CVSEE, CVSFE, CVSXE, CVSXE, CVSYE, CVSFAE, CVSFBE, CVSFCE, CVSFDE, CVSJAE, CVSMAE, CVLPAE, CVMAE, CVMBE, CVSTCE, CVSTRE, CVGTAE, CVGTBE, CVGTNE, CVGTPE, CVSPAЕ, CVSSAE, CVDSAE, CVDSBE, CVSPCE, CVSAE, CVSBE, CVSNE, CVSPE, CVSCE, CVSDE, CVSRE, CVSWE, CVSTAE, CVSTBE, CVSTNE, CVSTPE, GVHAE, GVFAE, GVHNE, GVFNE, GVTSAE, GVTSNE, GVTWAUE, GVTWASE, GVTWNUE, GVTWNSE**

na ktoré sa toto vyhlásenie vzťahuje, sa zhodujú s nasledovnými normami a smernicami!

- **EN620:2002 +A1:2010 (s výnimkou požiadavky na pohon)**
- **Smernica o strojových zariadeniach 2006/42/ES (s výnimkou požiadavky na pohon)**

**Uvedenie výrobku do prevádzky je zakázané dovtedy, kým sa neurčí, že stroj zodpovedá všetkým základným požiadavkám smernice 2006/42/ES.**

Uvedené výrobky boli vyrobené a preskúšané podľa príslušných kontrol kvality.

SHINGO TAMAI



Apríla 2023

**SHINGO TAMAI**

Hlavný konateľ  
Vedúci marketingového oddelenia, IM G  
Podniková jednotka IM